

8.

OPIS OPERATORÓW GRAVITY

8.1 OPERATORY WEJŚCIA

8.1.1 INPUT DATA

i W kontekście wywołania aplikacji GRAVITY jako funkcji WEB SERVICE przez zewnętrzne oprogramowanie masz do dyspozycji dwa operatory komunikujące się z wnętrzem projektu: INPUT DATA oraz OUTPUT DATA.

INPUT DATA to operator pobierający strumień danych z programu wywołującego projekt GRAVITY, jako funkcję WEB SERVICE, przekazanych do projektu w protokole JSON. INPUT DATA może również ustawiać wartości parametrów globalnych obecnych w aplikacji GRAVITY.

Na podstawie pliku wzorcowego, GRAVITY stworzy listę potencjalnych elementów formatu JSON. Zaznaczając, deklarujesz dokładną strukturę danych przekazywanych do GRAVITY przez system wywołujący aplikację GRAVITY jako funkcję WEB SERVICE.

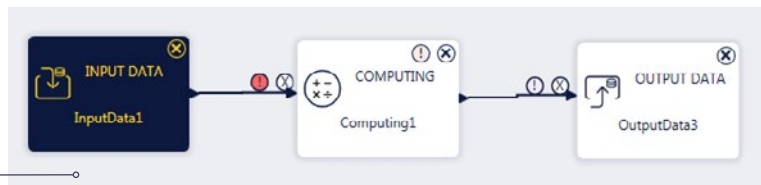

Przykład projektu GRAVITY z użyciem operatora INPUT DATA.

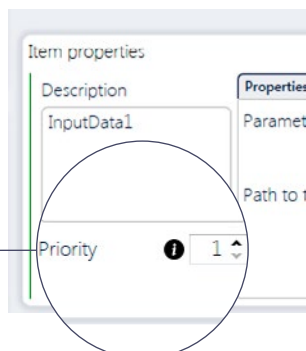

Ponieważ operator INPUT DATA jest operatorem początkowym, a w projekcie może istnieć wiele operatorów początkowych, możesz zadeklarować kolejność wykonania operatorów początkowych poprzez edycję parametru PRIORITY.

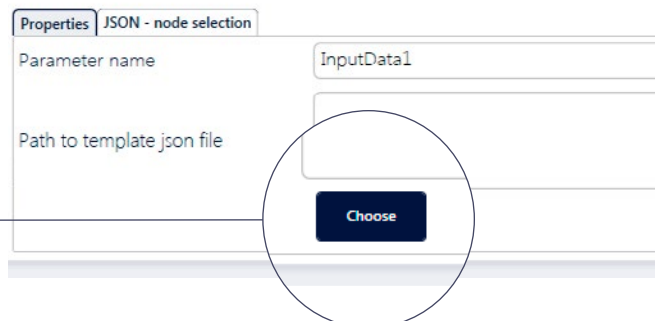

W pierwszym kroku wskaż przykładowy plik o formacie JSON. Wybrany plik będzie wzorcem struktury danych wejściowych.

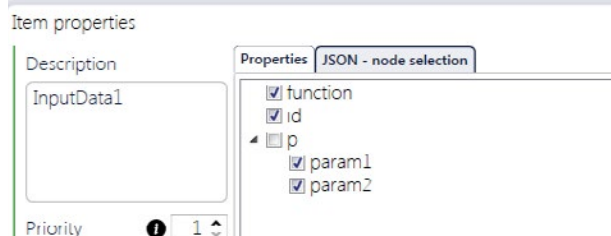

Na podstawie pliku wzorcowego ACTIVIO stworzy listę potencjalnych elementów formatu **JSON**. Zaznaczając deklarujesz dokładną strukturę danych przekazywanych do GRAVITY przez system wywołujący aplikację GRAVITY jako funkcję **WEB SERVICE**.

Poniżej format JSON danych przekazywanych podczas wywołania **WEB SERVICE** przez program zewnętrzny:

- `call_alias` – nazwa **WEB SERVICE** (patrz opcja **CALLS**, `execution_type = Webservice`)
- `process_id` – nieobligatoryjna zmienna sesyjna, nadawana opcjonalnie przez program wywołujący, wykorzystywana podczas stronicowania (paczkowania danych);
- `get_data` – lista kontrolkek **OUTPUT DATA** do pobrania danych (w jednym projekcie może być wiele operatorów **OUTPUT DATA**)
 - » `records_count` – ilość rekordów w paczce (stronie); brak parametru oznacza rezygnację z paczkowania;
 - » `description` – nazwa kontrolki **OUTPUT DATA**
 - » `offset` – od którego rekordu system ma rozpocząć stronicowanie
- `parameters`
 - » parametry wejściowe globalne; jeżeli wcześniej zdefiniujesz parametry globalne dla aplikacji GRAVITY, to wskazując ich unikalną nazwę w pliku **JSON** wraz z wartością przeprowadzasz akcję podstawienie przekazanej wartości do parametrów globalnych (te parametry globalne mogą być użyte np. w innym operatorze np. w **INPUT SQL**);
 - » parametry wejściowe dla wyspecyfikowanej kontrolki **INPUT DATA** (identyfikacja operatora **INPUT DATA** według nazwy): na magistrali wyjściowej wskazanej z nazwy kontrolki **INPUT DATA** znajdzie się cały strumień danych przekazanych w ten sposób

Przykładowy format JSON (dane przekazywane podczas wywołania **WEB SERVICE**):

```
{
  „call_alias”: „test_index”,
  „process_id”: „327”,
  „get_data”: [
    {
      «description»: «OutputData1»,
      „records_count”: „10”,
      „offset”: „10”
    }
  ],
  „parameters”: {
    „id”: „4”,
    „id2”: „1000”,
    «input_data_1»: [
      {
        „function”: „z22”,
        „id”: „84576”
      },
      {
        „function”: „p23”,
        „id”: „31”
      }
    ]
  }
}
```

8.1.2 INPUT FILE



Operator INPUT FILE umożliwia pobranie danych z pliku. Na wejściu operatora jest wybrany plik danych, na wyjściu znajduje się magistrala ze strumieniem danych.

USTAWIENIE PARAMETRÓW PLIKU WEJŚCIOWEGO

Przykład projektu GRAVITY z użyciem operatora INPUT FILE

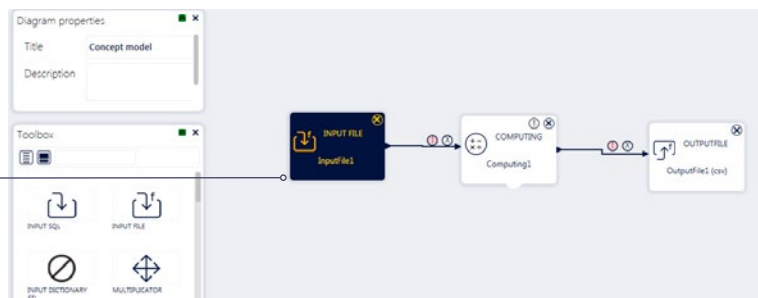

W zakładce **INPUT FILE PROPERTIES**, ustawisz niezbędne parametry pozwalające zidentyfikować plik pobierany przez operator.

Na ilustracji zaznaczyliśmy parametr PATH: to tutaj wskazujesz lokalizację pliku.

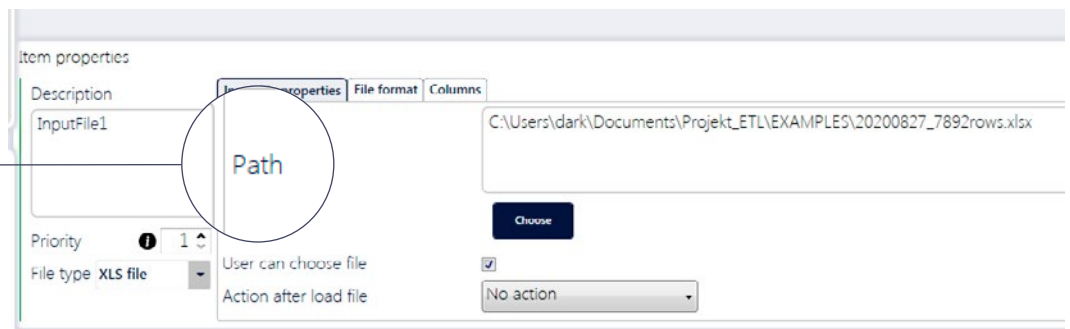

Wybór pliku może być dokonywany w bardziej wyrafinowany sposób. Opcja **FILE RECOGNITION**, pozwala na następujące warianty postępowania:

- **ONLY PATTERN**GRAVITY pobiera wówczas plik jednoznacznie wskazany w parametrze PATH
- **USER CAN CHOOSE**....użytkownik sam wskaże plik podczas akcji (akcja ta ma sens tylko wówczas, gdy wywołujemy projekt manualnie)
- **OLDEST IN CHOSEN PATH**.....GRAVITY automatycznie wybiera najstarszy plik z lokalizacji (PATH)

Ponieważ operator INPUT FILE jest operatorem początkowym, a w projekcie może istnieć wiele operatorów początkowych możesz zadeklarować kolejność wykonania operatorów początkowych poprzez edycję parametru PRIORITY

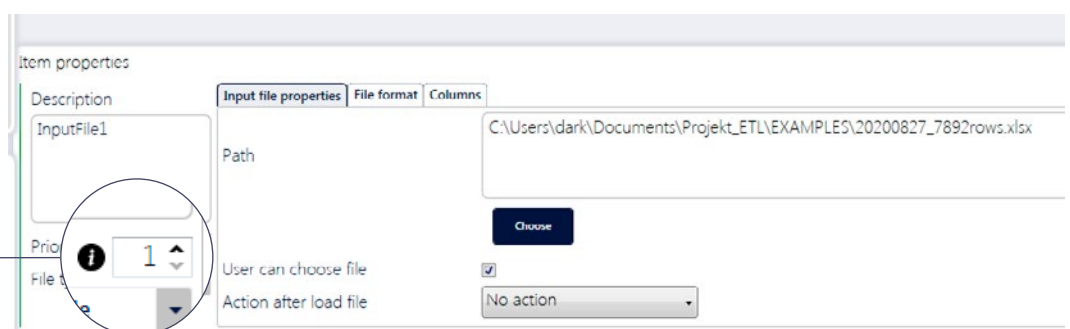

Przetwarzanie pobranego pliku może wymagać różnych akcji, po pobraniu pliku do przetwarzania.

GRAVITY daje Tobie następujące możliwości

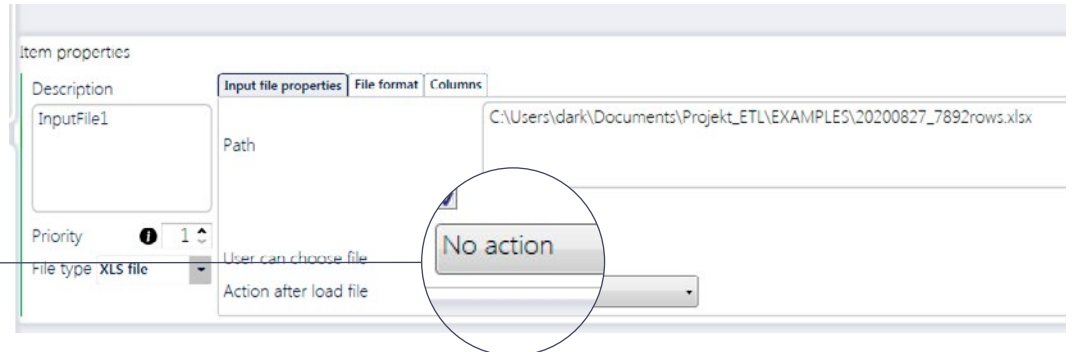

- **NO ACTION** ... plik zostaje pobrane i pozostaje w swojej lokalizacji
- **CHANGE FILE NAME**....plik pozostaje w swojej lokalizacji, jednak jego nazwa jest zmieniana

Uwaga: nową nazwę pliku można zaprojektować używając zmiennych (zakres zmiennych dostępny w pomocy kontekstowej)

- **MOVE FILE**.....plik zostaje przeniesiony do innej lokalizacji
- **REMOVE FILE**.....plik zostaje usunięty po pobraniu

GRAVITY pozwala na pobieranie plików w następujących formatach:

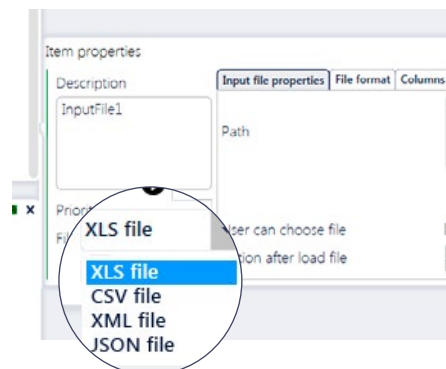

- **XLS**
- **CSV**
- **XML**
- **JSON**

KONFIGURACJA FORMATU PLIKU WEJŚCIOWEGO

W zależności od formatu pliku pobieranego, użytkownik jest zobowiązany do ustawienia różnych parametrów.

DEKLARACJA KOLUMN PLIKU WEJŚCIOWEGO

Na ilustracji konfiguracja formatu pliku XLS.

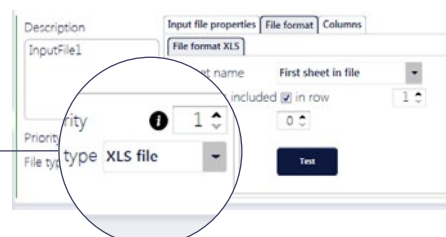

Na ilustracji konfiguracja formatu pliku CSV

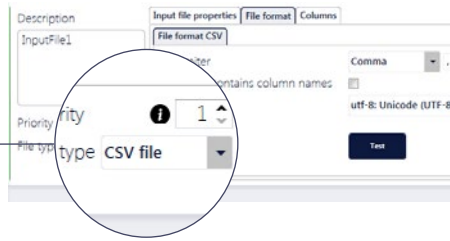

Konfiguracja formatu pliku XML (GRAVITY daje możliwość użycia specjalnego edytora do konfiguracji pliku XML).

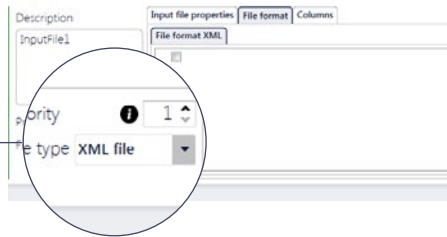

Konfiguracja formatu pliku JSON (GRAVITY daje możliwość użycia specjalnego edytora do konfiguracji pliku JSON).

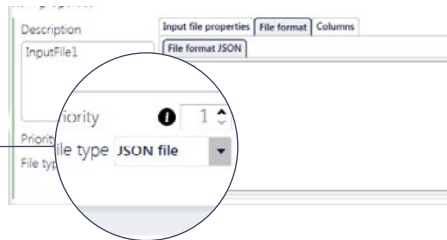

8.1.3 INPUT MEMORY

Jeżeli operator jest już podłączony do magistrali, będziesz mógł rozpoznać kolumny automatycznie.

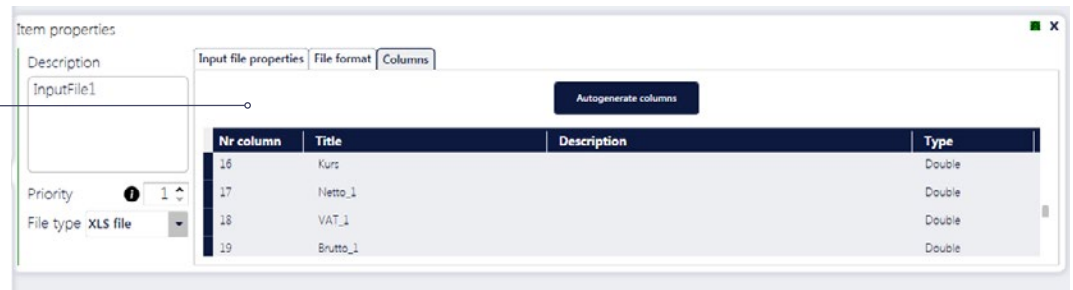

Operator INPUT MEMORY wprowadza nowy strumień danych na magistralę wyjściową. Strumień danych pochodzi ze zbioru pamięciowego, zbudowanego przez operator OUTPUT MEMORY, w tej samej lub innej aplikacji GRAVITY.

Przykład projektu GRAVITY z użyciem operatora INPUT MEMORY.

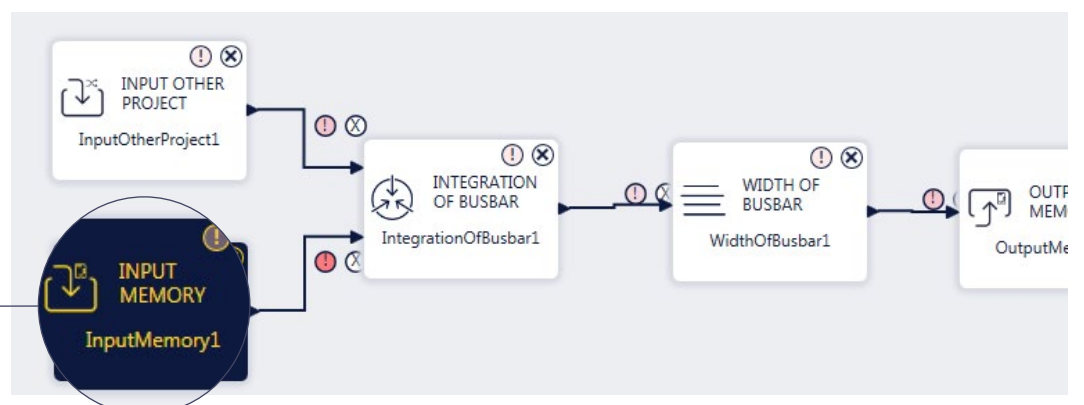

KONFIGURACJA OPERATORA

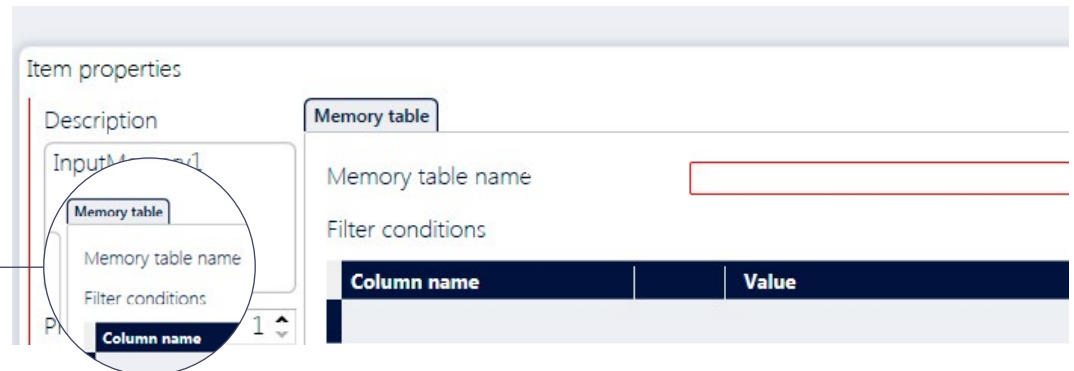

Musisz wskazać unikalną nazwę zbioru pamięciowego.

Zwróć uwagę, że nie musisz zawsze pobierać wszystkich danych zgromadzonych w zbiorze pamięciowym, lecz możesz pobrać ich część, używając warunków filtrujących.

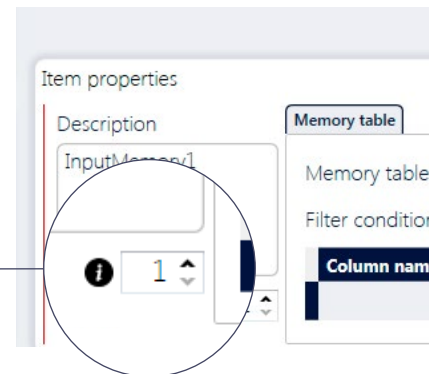

Możesz zadeklarować kolejność wykonania operatorów początkowych poprzez edycję parametru PRIORITY

Ponieważ operator **INPUT MEMORY** jest operatorem początkowym, a w projekcie może istnieć wiele operatorów początkowych.

8.1.4 INPUT OTHER PROJECT



Operator **INPUT OTHER PROJECT** umożliwia wprowadzenie do magistrali danych, strumienia danych będącego wynikiem przetwarzania innego projektu GRAVITY.

KONFIGURACJA OPERATORA

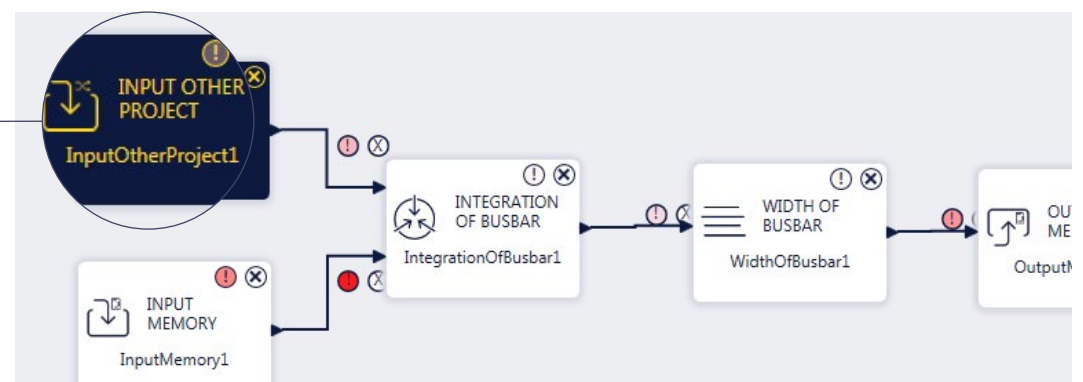

Przykład projektu GRAVITY z użyciem operatora **INPUT OTHER PROJECT**.

W operatorze **INPUT OTHER PROJECT** musisz zadeklarować inny projekt GRAVITY. Projekt ten zostanie

Musisz wskazać operator typu OUTPUT, czyli źródło pochodzenia danych z zewnętrznego projektu.



automatycznie przetworzony w trakcie realizacji aktualnego projektu, w celu uzyskania strumienia danych początkowych.

Możesz zadeklarować kolejność wykonania operatorów początkowych poprzez edycję parametru PRIORITY

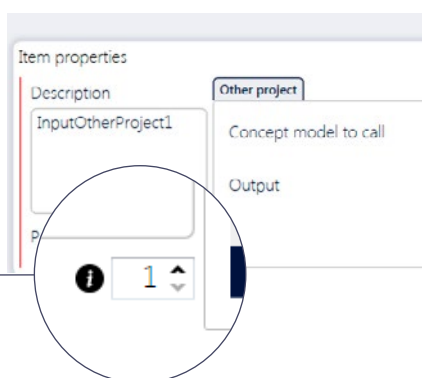

Ponieważ operator **INPUT OTHER PROJECT** jest operatorem początkowym, a w projekcie może istnieć wiele operatorów początkowych.

8.1.5 INPUT SQL



Operator INPUT SQL umożliwia pobranie danych z zewnętrznych źródeł danych (bazy SQL).

Projekt GRAVITY z użyciem operatora INPUT SQL

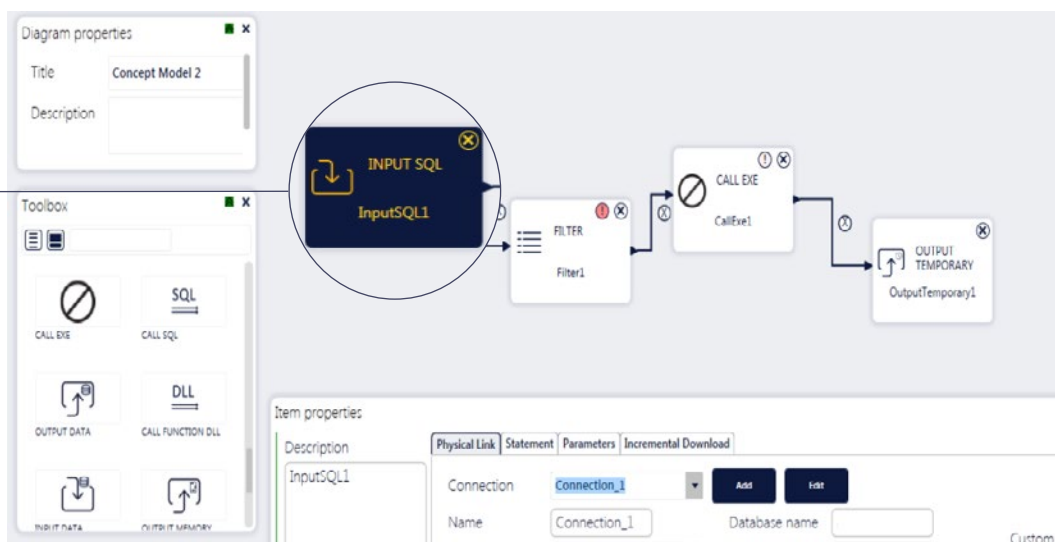

USTAWIENIE PARAMETRU: PRIORITY

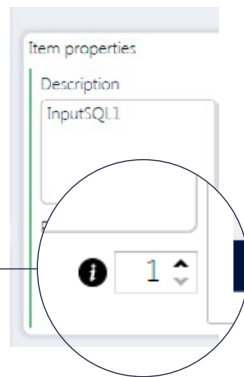

Jeżeli w projekcie GRAVITY jest wiele operatorów wejściowych, możesz ustawić kolejność przetwarzania ustawiając parametr PRIORITY.

USTAWIENIE GRUPY PARAMETRÓW: PHYSICAL LINK

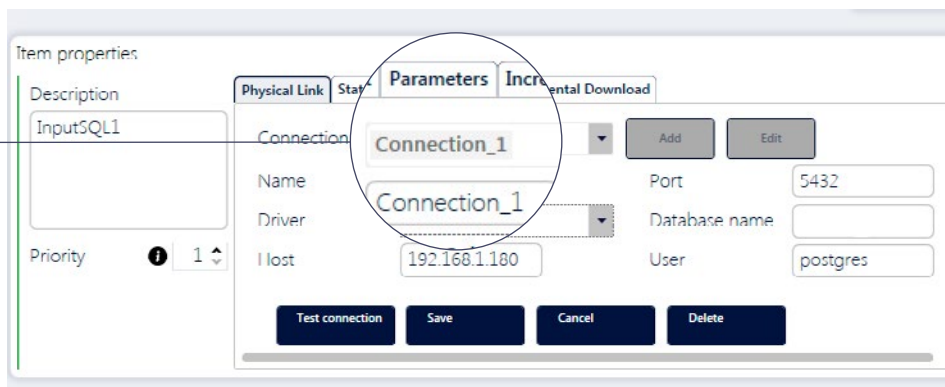

Jeżeli wcześniej kiedykolwiek skonfigurowano połączenie z bazą SQL, można je wskazać poprzez wybór ze słownika.

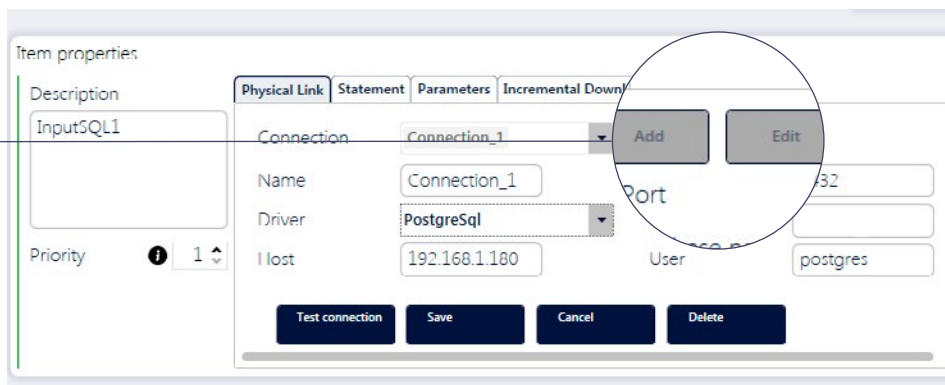

W przypadku, gdy chcesz skonfigurować nowe połączenie lub edytować stare musisz użyć opcji (ADD lub EDIT).

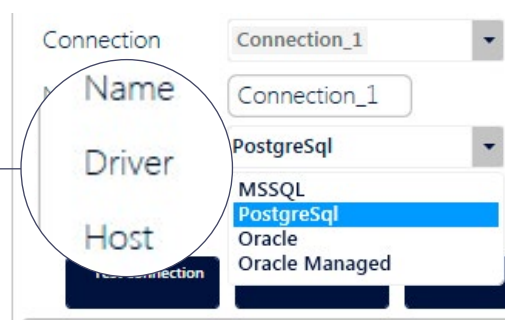

Podczas edycji parametrów połączenia, możesz wybrać sterowniki ze słownika

USTAWIENIE PARAMETRU: STATMENT

Edycja wyrażenia SELECT.

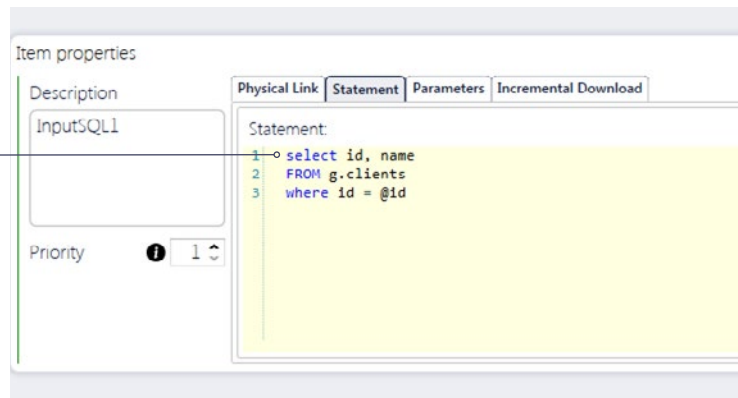

Item properties

Description

InputSQL1

Priority 1

Physical Link Statement Parameters Incremental Download

Statement:

```
1 select id, name
2 FROM g.clients
3 where id = @id
```

W wyrażeniu SELECT możesz użyć parametrów zdefiniowanych w zakładce PARAMETERS. Wybór parametru, możesz dokonać poprzez wskazanie słownika

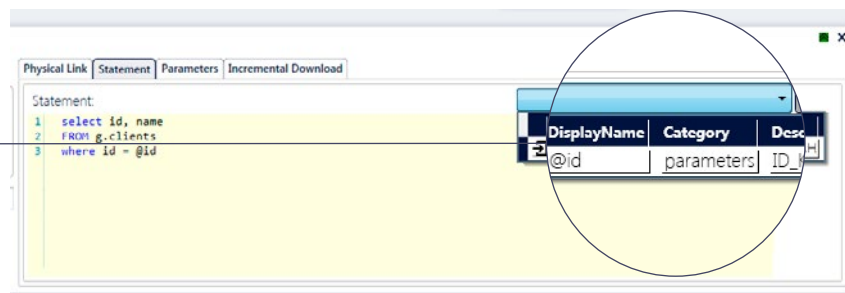

Physical Link Statement Parameters Incremental Download

Statement:

```
1 select id, name
2 FROM g.clients
3 where id = @id
```

DisplayName	Category	Desc
@id	parameters	ID_...

USTAWIENIE GRUPY PARAMETRÓW: PARAMETERS

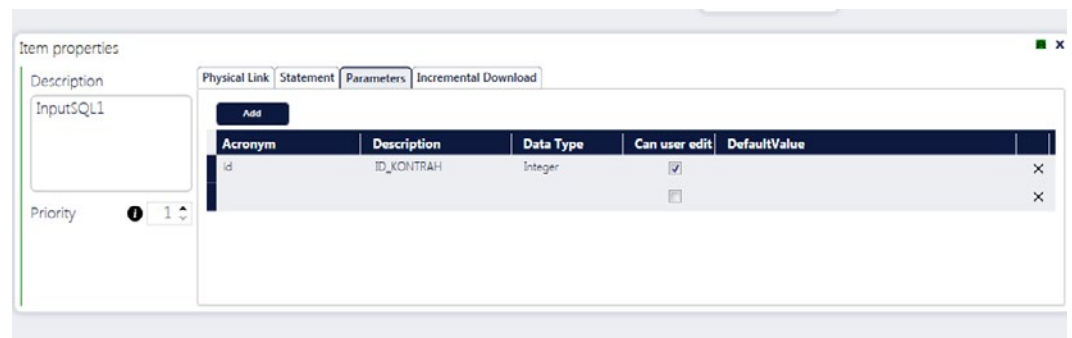

Item properties

Description

InputSQL1

Priority 1

Physical Link Statement Parameters Incremental Download

Acronym	Description	Data Type	Can user edit	DefaultValue
id	ID_KONTRAH	Integer	<input checked="" type="checkbox"/>	

Możesz zadeklarować dowolną liczbę parametrów, które mogą (lecz nie muszą) być edytowane w trakcie przetwarzania przez użytkownika oraz są dostępne dla Twojego wyrażenia SQL, dla każdego operatora projektu.

USTAWIENIE GRUPY PARAMETRÓW: INCREMENTAL DOWNLOAD

Pobieranie danych może odbywać się drogą przyrostową: wystarczy ustawić na podstawie dostępnego słownika parametr INCREMENTAL DOWNLOADING = WITH INCREMENTAL ACTION

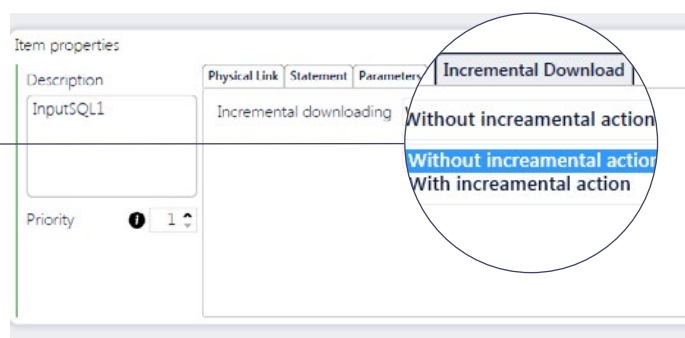

Item properties

Description

InputSQL1

Priority 1

Physical Link Statement Parameters Incremental Download

Incremental downloading

Without incremental action

Without incremental action

With incremental action

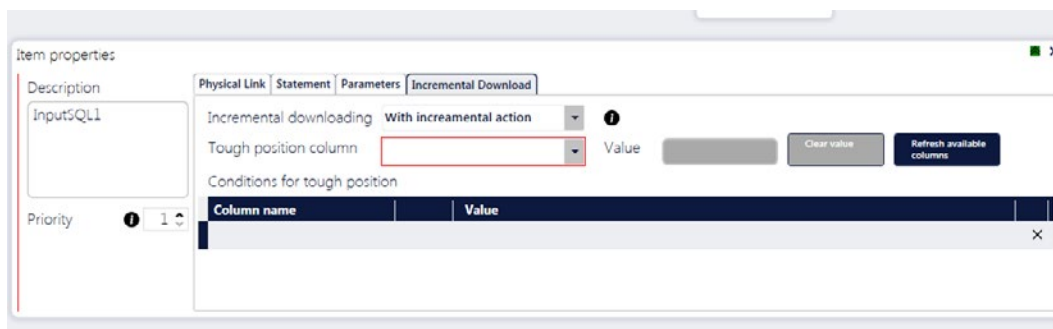

Item properties

Description: InputSQL

Priority: 1

Physical Link | Statement | Parameters | Incremental Download

Incremental downloading: With incremental action

Tough position column: [Empty dropdown]

Value: [Input field]

Clear value [Button] Refresh available columns [Button]

Conditions for tough position

Column name	Value
-------------	-------

W sytuacji, kiedy zdecydujesz się na metodę przyrostową, musisz wskazać kolumnę kluczową (tough position column). Dodatkowo, możesz wskazać warunki, które muszą być spełnione, aby system przyjął wartość kolumny jako ostatnią, pobraną po zakończeniu procesu przetwarzania. Wartość ostatnio pobrana, może być czyszczona za pomocą opcji **CLEAR VALUE**.



Deklaracja metody przyrostowej nie jest widoczna w opcji STATEMENT w postaci kodu SQL. Kod SQL, odpowiadający za powyższy mechanizm powstaje automatycznie (jest generowany przez GRAVITY) podczas akcji pobierania danych, zawężając pobierany strumień danych.



8.2 OPERATORY WYJŚCIA

8.2.1 OUTPUT DATA



W kontekście wywołania aplikacji GRAVITY jako funkcji WEB SERVICE przez zewnętrzne oprogramowanie masz do dyspozycji dwa operatora komunikujące się z wnętrzem projektu: INPUT DATA oraz OUTPUT DATA.

OUTPUT DATA to operator, przekazujący strumień danych, jako rezultat przetwarzania aplikacji GRAVITY, do programu wywołującego projekt, jako funkcję WEB SERVICE. Strumień danych jest w formacie JSON.

Przykład projektu GRAVITY z użyciem operatora OUTPUT DATA.

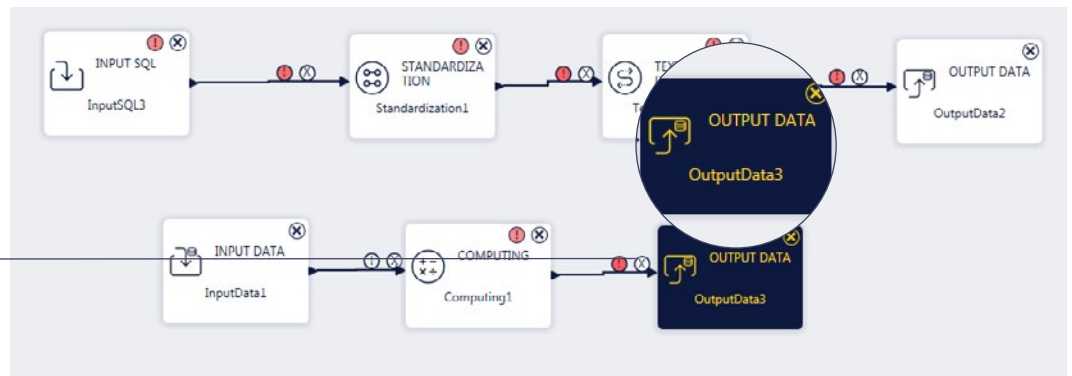

W pierwszym kroku musisz wybrać opcję DEFINE JSON, która pomoże Tobie w automatyczny i przejrzysty sposób skonfigurować format strumienia danych wyjściowych.



Format budujesz poprzez akcję drag and drop kolumn sygnału wejściowego na obszar formatu JSON

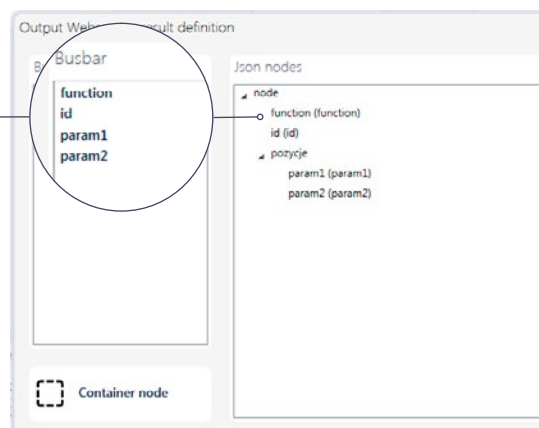

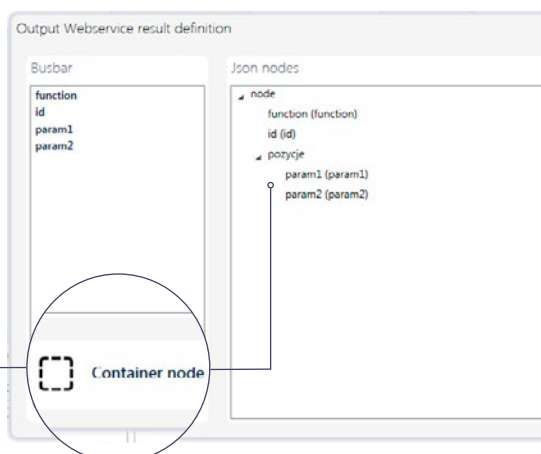

Możesz tworzyć również zagłębienia poprzez akcję drag and drop obszaru CONTAINER NODE, na obszar formatu JSON.

Poniżej format JSON danych przekazywanych jako rezultat, podczas wywołania WEB SERVICE przez program zewnętrzny:

- error_code – numer błędu (0 – brak błędu)
- exeptions – tablica błędów (tylko na użytek klasy EXEPTION C#);
- data – tablica danych z wszystkich operatorów OUTPUT DATA zadeklarowanych podczas wywołania funkcji WEB SERVICE (patrz operator INPUT DATA)
 - » [nazwa operatora]
 - » (tablica danych ze wskazanego operatora OUTPUT DATA)

Przykładowy format JSON (strumień danych jako rezultat):

```

"ErrorCode": 0,
"Exceptions": [],
"Data": [
  {"OutputDataIndeksy": {
    "data": [
      {"id_index": "4",
        "index": "Product4",
        "name": "Name_ Product 4",
        "jm": "kg"
      },
      {
        "id_index": "6",
        "index": " Product 6",
        "name": "name_ Product6 ",
        "jm": "kg"
      }
    ]
  }
},
  {
    "OutputData1": {
      "node": [
        {
          "index": Product5 ",
          "name": " name_Product 5"
        },
        {
          "index": " Product10 ",
          "name": "name_ Product10 "
        },
        {
          "index": " Product 11",
          "name": " name_Product11 "}
      ]
    }
  }
]
}

```

8.2.2 OUTPUT FILE



Operator OUTPUT FILE umożliwia utworzenie pliku z danymi. Na wejściu operatora jest strumień danych, który w wyniku działania operatora zostaje przekształcony na plik, w formacie wskazanym przez użytkownika.

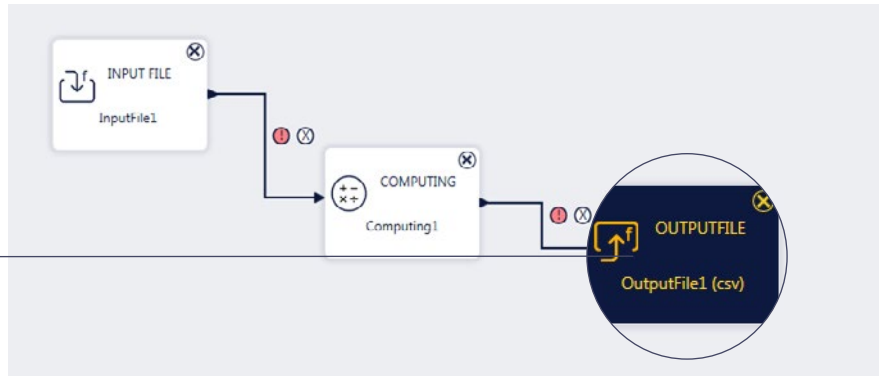

Przykład projektu GRAVITY z użyciem operatora OUTPUT FILE.

USTAWIENIE PARAMETRÓW PLIKU WYJŚCIOWEGO

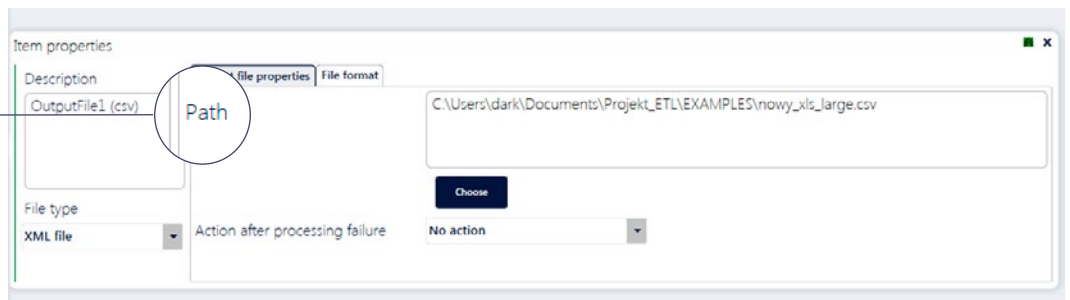

parametr PATH: to tutaj wskazujesz lokalizację oraz nazwę pliku.

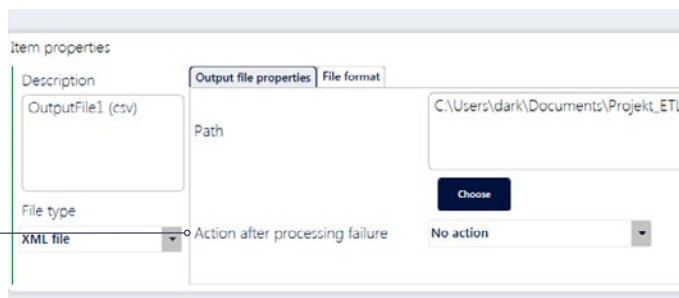

W opcji wskazanej, zamodelujesz wariant akcji, w przypadku niepowodzenia przetwarzania.

W zakładce OUTPUT FILE PROPERTIES ustawisz niezbędne parametry pliku generowanego przez operator.

Standardowo, przetwarzanie tworzy nowy plik lub go nadpisuje, jeżeli znajdzie identyczny plik w dotychczasowej lokalizacji.

Możesz zadeklarować akcje:

- **NO ACTION** przetwarzanie nie generuje nowego pliku
- **CREATE OR OVERWRITE EMPTY FILE** wygenerowany plik będzie pusty
- **REMOVE OLD FILE** jeżeli istnieje plik we wskazanej lokalizacji o tej samej nazwie, zostanie wykasowany

GRAVITY pozwala na generowanie plików w następujących formatach:

- XLS
- CSV
- XML
- JSON

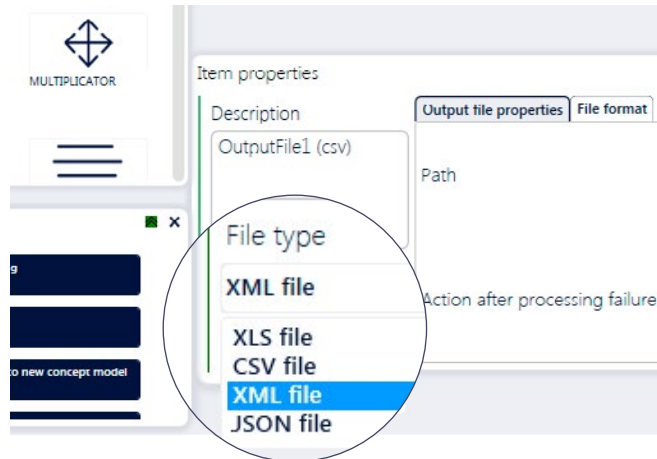

KONFIGURACJA FORMATU PLIKU WYJŚCIOWEGO

W zależności od formatu pliku wyjściowego użytkownik zobowiązany jest do ustawienia różnych parametrów.

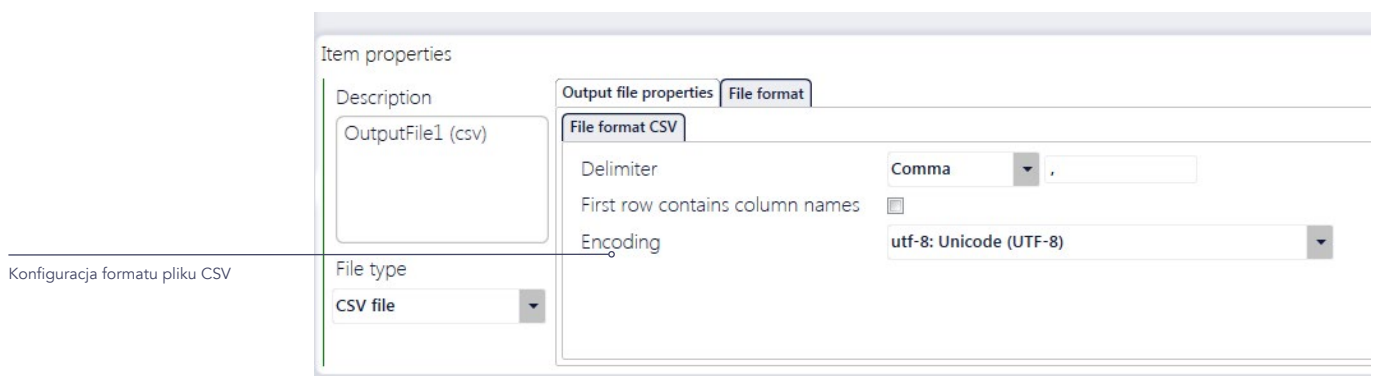
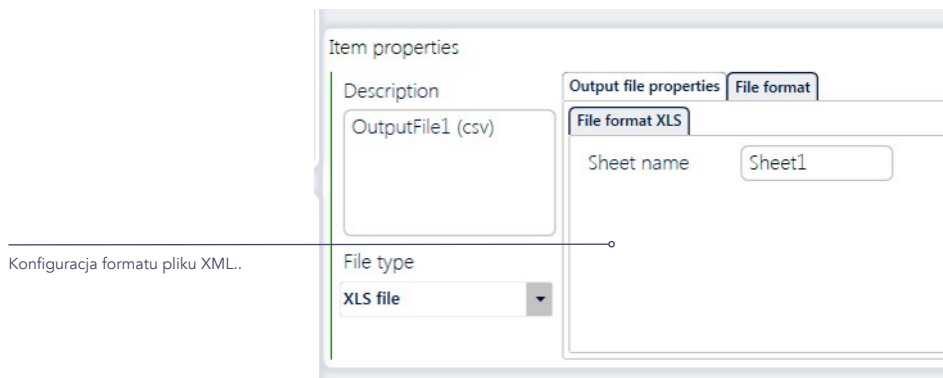

Konfiguracja formatu pliku XML (GRAVITY daje możliwość użycia specjalnego edytora do konfiguracji pliku XML).

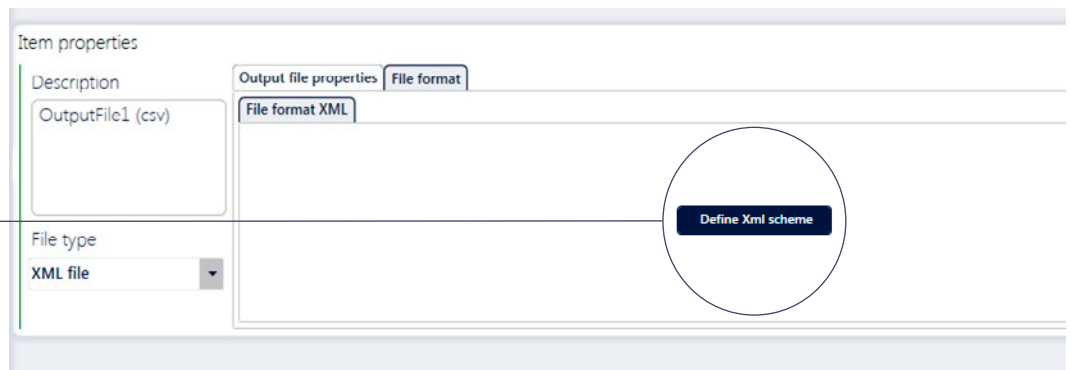

Konfiguracja formatu pliku JSON (GRAVITY daje możliwość użycia specjalnego edytora do konfiguracji pliku JSON).

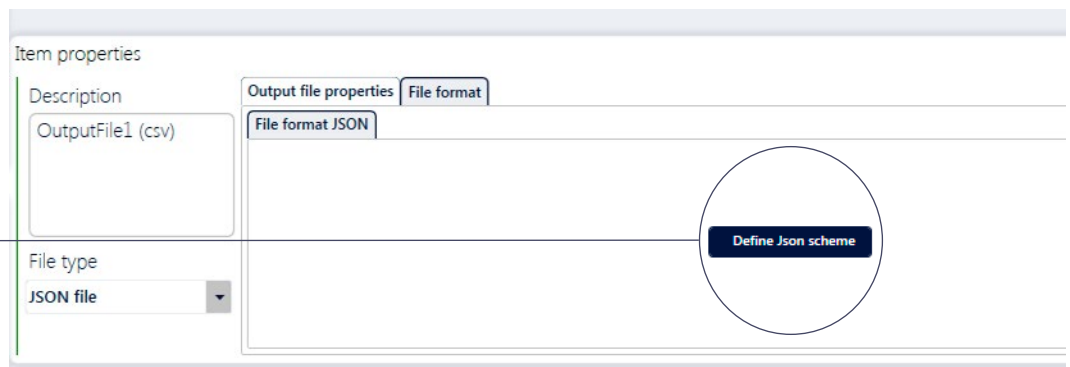

8.2.3 OUTPUT MEMORY



Operator OUTPUT MEMORY gromadzi dane, pochodzące ze strumienia danych magistrali wejściowej. Zgromadzone dane mogą być wykorzystywane w tej samej aplikacji GRAVITY lub w innych aplikacjach GRAVITY.

Przykład projektu GRAVITY z użyciem operatora OUTPUT MEMORY.

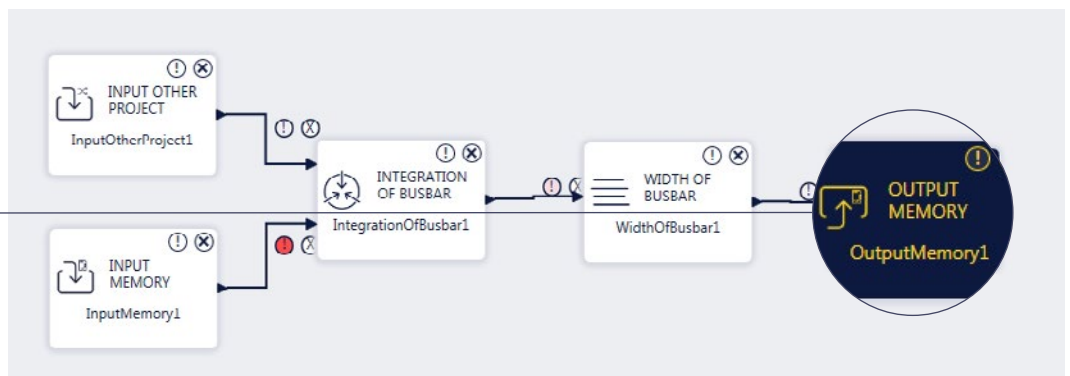

KONFIGURACJA OPERATORA

Danym zbieranym w pamięć, i musisz nadać jakąś unikalną nazwę.

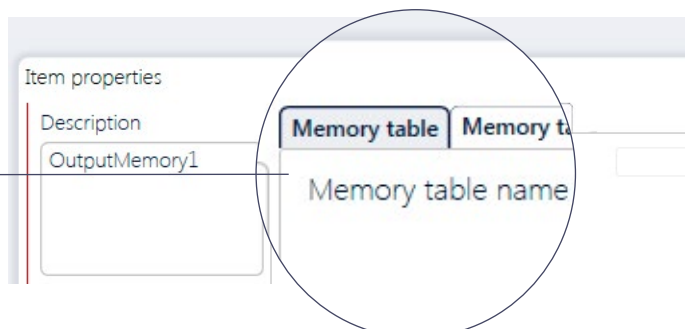

Do gromadzonych danych będziesz się odwoływał wykorzystując nadaną nazwę.

Zakres gromadzonych danych zależy od konfiguracji. Możesz wskazać dowolną liczbę kolumn z magistrali wchodzącej do operatora (akcja drag and drop).

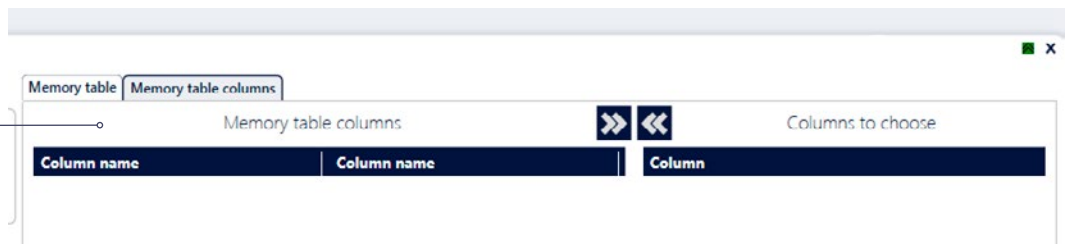

8.2.4 OUTPUT PDF



Operator OUTPUT PDF umożliwia sformatowanie danych z magistrali wyjściowej w taki sposób, że rezultatem działania operatora będzie jeden obiekt w formie dokumentu PDF. Dokument PDF może zawierać dowolne dane znajdujące się na magistrali wejściowej. Forma dokumentu PDF jest konfigurowana podczas tworzenia aplikacji GRAVITY.

Operator umożliwia stworzenie w GRAVITY kompletnego systemu raportowania, wydruków, zestawień, w szacie dostosowanej do potrzeb użytkownika. Raporty są dostępne dla każdego oprogramowania zewnętrznego jako funkcje [WEB SERVICE](#).

Szczegółowy opis budowy raportu (a więc konfiguracji kontrolki [OUTPUT PDF](#)) znajduje się w niezależnym podręczniku [GRAVITY REPORT](#).

8.2.5 OUTPUT POST



Operator OUTPUT POST daje możliwość przetworzenia sygnału na magistrali wejściowej, na informację wysłaną pocztą elektroniczną.

Adresaci poczty mogą być ustaleny na podstawie informacji zawartej w magistrali wejściowej lub określony w sposób trwały. Dane strumienia wejściowego mogą być zgromadzone w pliku i wysłane pocztą jako załącznik.

Poczta może być redagowana dla każdego rekordu strumienia danych wejściowych lub grupowana dla zadeklarowanego przez projektanta operatora klucza.

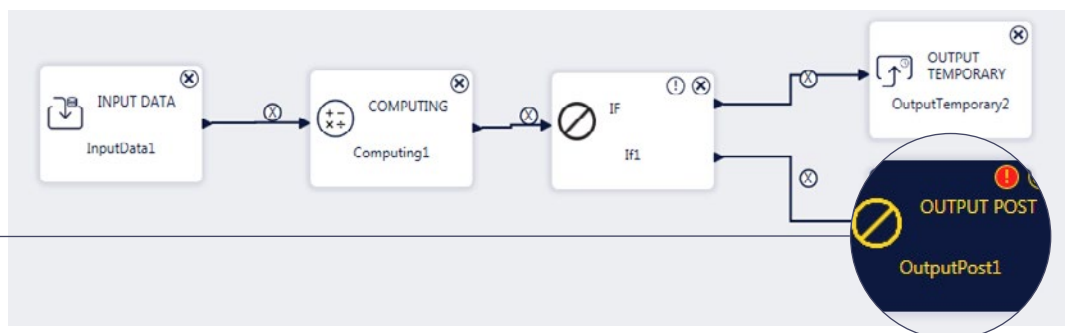

Przykład projektu GRAVITY z użyciem operatora [OUTPUT POST](#).

KONFIGURACJA OPERATORA: EMAIL ACCOUNT

W zakładce [EMAIL ACCOUNT](#) konto skrzynki pocztowej, niezbędne do wysyłania korespondencji mailowej.

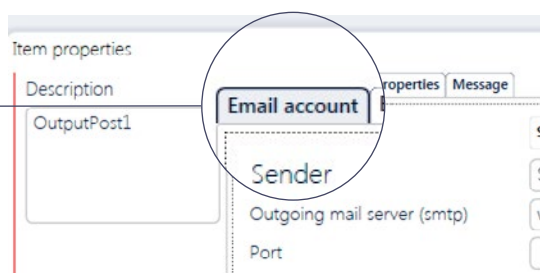

Skrzynkę możesz wybrać ze słownika (jeżeli wcześniej konfigurowałeś w GRAVITY skrzynki pocztowe) lub zadeklarować nową skrzynkę

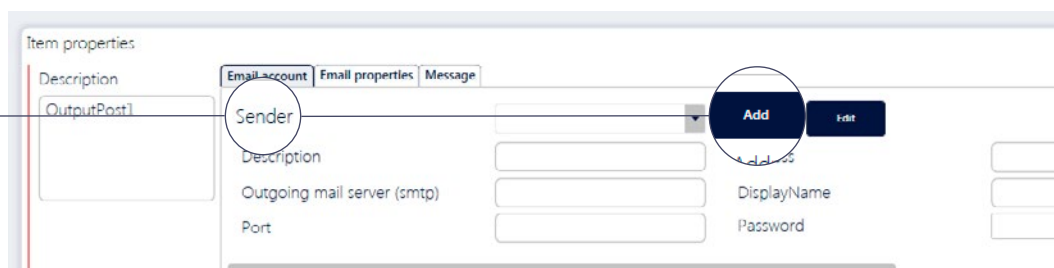

Na ilustracji możesz zobaczyć, jakie parametry należy wypełnić konfigurując skrzynkę pocztową.

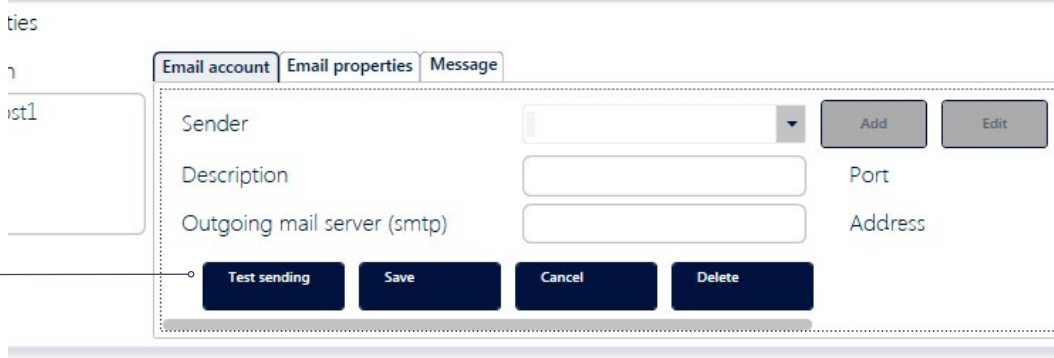

Zauważ, że masz dostępną opcję **TEST SENDING**, która Tobie pozwoli ocenić poprawność wprowadzonych danych.

KONFIGURACJA OPERATORA: EMAIL PROPERTIES

W zakładce **EMAIL PROPERTIES** zadeklarujesz odbiorców poczty, dołączane pliki oraz zachowanie systemu podczas błędu.

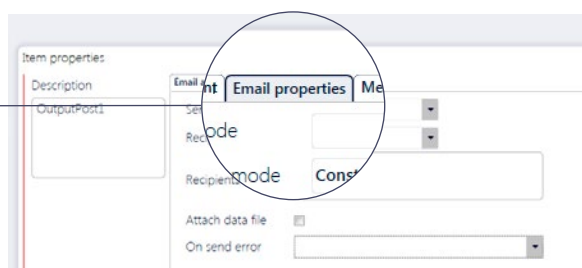

W pierwszym kroku określ, w jaki sposób chcesz wysłać korespondencję mailową

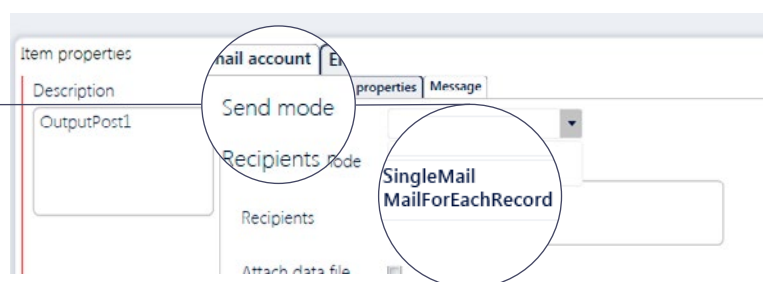

Opcja **SEND MODE**:

- jeden mail dla całego strumienia (**SEND MODE = SingleMail**),
- dla każdego rekordu strumienia danych chcesz wysłać niezależnego maila (**SEND MODE= MailForEachRecord**)

To są dwie kompletnie różne strategie pojmowania procesu z operatorem **OUTPUT POST**, obie drogi postępowania mogą oddać Tobie nieocenione usługi dla niezależnych procesów.



Korzystając z wariantu **SEND MODE= MailForEachRecord** możesz np. generować automatycznie, w wyznaczonych przez Ciebie interwałach czasowych, bez zaangażowania swoich pracowników, salda dla wszystkich swoich kontrahentów, zaś z trybu **SEND MODE = SingleMail** możesz przygotować raport, na podstawie zdiagnozowanej sytuacji, wykrytej automatycznie (alarm wewnętrzny).

Możesz wysyłać pocztę do ustalonych stałych odbiorców (opcja **RECIPIENTS MODE = CONSTANT**;) lub na adres, który znajduje się na szynie danych wejściowych (**RECIPIENTS MODE = FromBusbar**).

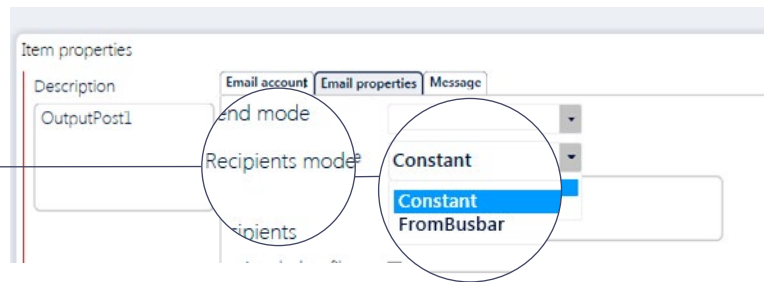

Do korespondencji mailowej możesz dołączyć przetwarzany strumień danych, w wybranym przez Ciebie formacie (patrz ilustracja powyżej). W takim wypadku należy zaznaczyć opcję **ATTACH DATA FILE** oraz wskazać jeden z obsługiwanych przez GRAVITY format pliku: xls, xml lub csv.

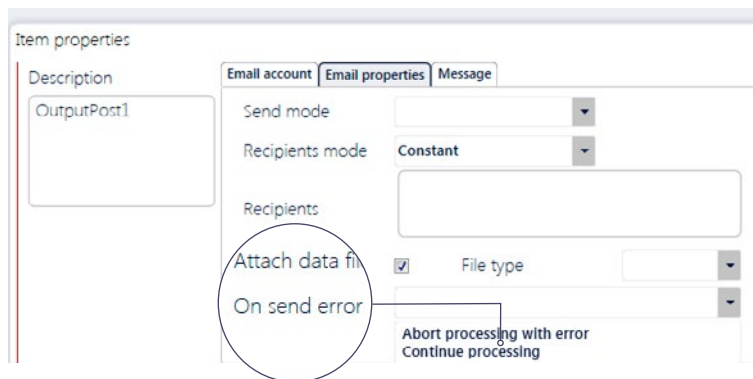
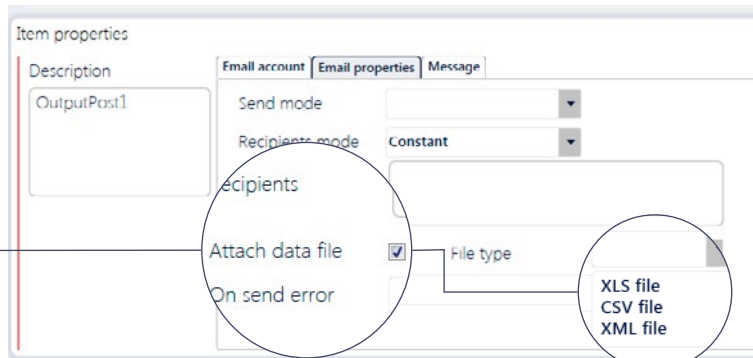

Podczas przetwarzania danych w operatorze **OUTPUT POST GRAVITY**, może stanąć przed dylematem w jaki sposób przetwarzać dane w przypadku pojawienia się błędu. Możesz to zaprojektować, ustawiając opcję **ON SEND ERROR** na jeden z dwóch wariantów postępowania:

- **ABORT PROCESSING WITH ERROR**
(proces jest zastopowany, zaś wszystkie dotychczasowe operacje wycofane – taki proces jest uważany przez nas za niebyły)
- **CONTINUE PROCESSING**

W zakładce **MESSAGE**, zdefiniujesz tytuł oraz treść korespondencji mailowej.

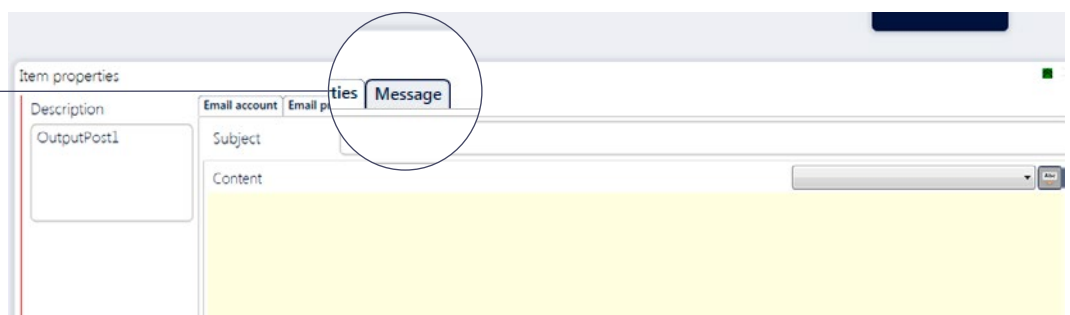



KONFIGURACJA OPERATORA: MESSAGE

W treści korespondencji możesz użyć parametru **GET_AGGR** (sumującego wybrany bit na magistrali wejściowej), dzięki czemu możesz odwoływać się do sum w strumieniu danych wejściowych.

8.2.6 OUTPUT SQL



Operator OUTPUT SQL jest odpowiedzialny za wprowadzenie strumienia danych magistrali wejściowej do wybranej bazy SQL.

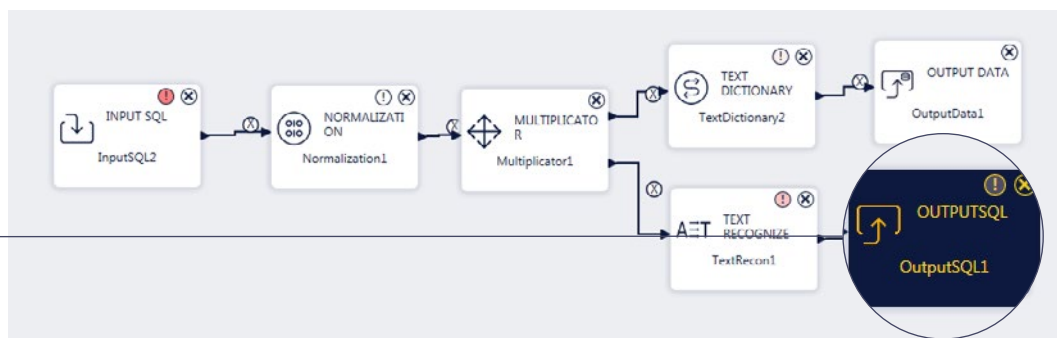

Przykład projektu GRAVITY z użyciem operatora **OUTPUT SQL**.

KONFIGURACJA POŁĄCZENIA Z BAZĄ

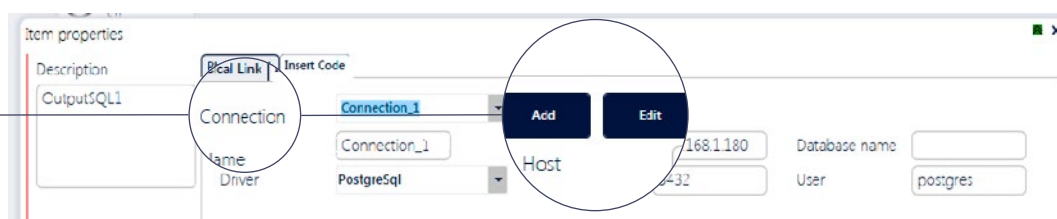

W pierwszym kroku musisz wskazać połączenie do wybranej bazy. Wyboru dokonujesz ze słownika – jeżeli wcześniej definiowałeś takie połączenia – lub zdefiniować nowe (opcje **ADD** lub **EDIT**).



UWAGA! Wskazujesz bazę docelową, do której zamierzasz wprowadzić strumień danych.

DEKLARACJA AKCJI W PRZYPADKU WYKRYCIA DUPLIKATU



Zdecyduj, co system ma zrobić, w przypadku wykrycia duplikatu danych w bazie docelowej.

Masz do wyboru dwa możliwe zachowania w przypadku wykrycia podczas dodawania danych duplikatów rekordów w bazie docelowej.

📘 Action for the same records

SKIP - Skip previously processed records. Do not process them. (If table on lowest level has primary key defined)

PASS - Allow all records to processing.

For finding previously processed records we compare the value of primary key (old value - before pk actions executing) with the cache table entry

Jeżeli wybierzesz opcję **PASS**, wówczas zachowanie procesu dla przypadków duplikatów, zależy od akcji wskazanych w opcji **SHOW DIAGRAM TO DEFINE OUTPUT**. W opcji **SQL ACTIONS** możesz zdefiniować:

- **DELETE OLD RECORD** (zastany rekord zostanie skasowany, a nowy rekord dodany) lub
- **UPDATE OLD RECORD** (zastany rekord zostanie nadpisany nowym rekordem)

DEKLARACJA KODU DODAWANIA STRUMIENIA DANYCH

Wygenerowany automatycznie kod ma formę **XML** i może być przez ciebie modyfikowany również ręcznie.



Kod dodania strumienia danych powstaje automatycznie, na podstawie skonfigurowanego przez Ciebie diagramu (patrz opcja **SHOW DIAGRAM TO DEFINE OUTPUT**).

Jeżeli chcesz wrócić do kodu szablonowego powstałego na podstawie diagramu, wystarczy uruchomić opcję **REFRESH INSERT CODE**.

DEKLARACJA KODU DODAWANIA STRUMIENIA DANYCH: AKCJE DODATKOWE

W pierwszym kroku musisz się zastanowić, jakie akcje chcesz przeprowadzić, przed procesem dodania

Po wybraniu opcji **SHOW DIAGRAM TO DEFINE OUTPUT**, zobaczysz okno jak na ilustracji.

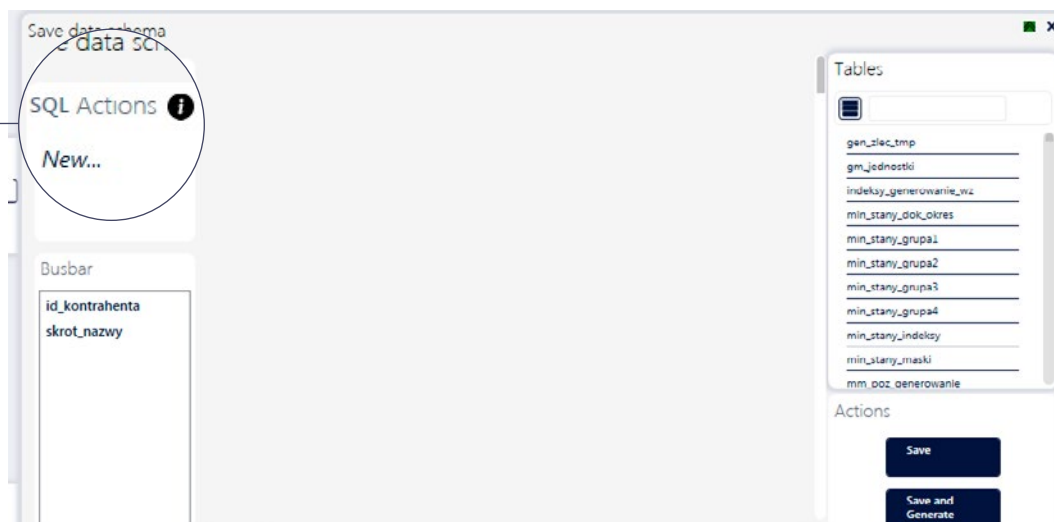

strumienia danych do bazy. Na ilustracji powyżej widzisz zaznaczoną opcję **NEW**, która pozwoli Tobie dodać akcje:

Typu **PRE**, czyli akcje przed dodaniem strumienia danych do bazy;

- Typu **POST**, czyli akcje po dodaniu strumienia danych do bazy;
- Typu **IN**, akcje w trakcie dodawania np. zachowanie systemu w przypadku rozpoznania identycznego rekordu (według **PRIMARY KEY**) w bazie docelowej.

Poniżej objaśnimy szczegółowo działanie każdej akcji.

i Primary key actions

Actions executed on the target or source database.

Depending on the type, can be executed before/after/or as part of the main table modification query (INSERT)

<i>Delete all records [PRE]</i>	- remove all records from target tables
<i>Delete declared space [PRE]</i>	- remove record from declared range - between given pk values
<i>Delete space min max pk [PRE]</i>	- take minimum and maximum pk values from in-data and remove from table records between these values
<i>Delete old record [IN]</i>	- remove only records with same pk values (must agree after pk actions execute)
<i>Setup input [IN]</i>	- set constant value (flag) on column in table from source database for each record by pk value (assumption that the pk in source table column has the same name as the in-busbar bit for the output)
<i>Update old record [IN]</i>	- if record with same pk exists in cache table, update record in target table instead insert new
<i>User SQL [PRE/IN/POST]</i>	- own user defined sql

Jeżeli potrzebujesz szczegółowej pomocy w zakresie działania poszczególnych akcji, uruchom opcję pomocy – otrzymasz okno z wyjaśnieniami

DELETE ALL RECORDS

Przed dodaniem strumienia danych (akcja typu **PRE**), tabela docelowa zostanie wyczyszczona z wszystkich rekordów.

DELETE ALL RECORDS FOR SOURCE

Przed dodaniem strumienia danych (akcja typu **PRE**), tabela docelowa zostanie wyczyszczona z wszystkich rekordów, jednak tylko w zakresie tych rekordów, które były standaryzowane na podstawie wskazanego źródła. Źródło jest identyfikowane na podstawie nazwy (constans) lub wskazanej wartości bitu (kolumny) magistrali wejściowej.

DELETE DECLARED SPACE

Przed dodaniem strumienia danych (akcja typu **PRE**), tabela docelowa zostanie wyczyszczona z rekordów w zadeklarowanej przestrzeni.

Masz dwa sposoby, aby wskazać jaki zakres rekordów ma być skasowany:

- **RANGE**
- **CONSTANS**

Nastawa **RANGE** daje możliwość wskazania przestrzeni w zakresie wartości kolumny **PRIMARY KEY**. Rekordy w zakresie tej przestrzeni zostaną wykasowane.

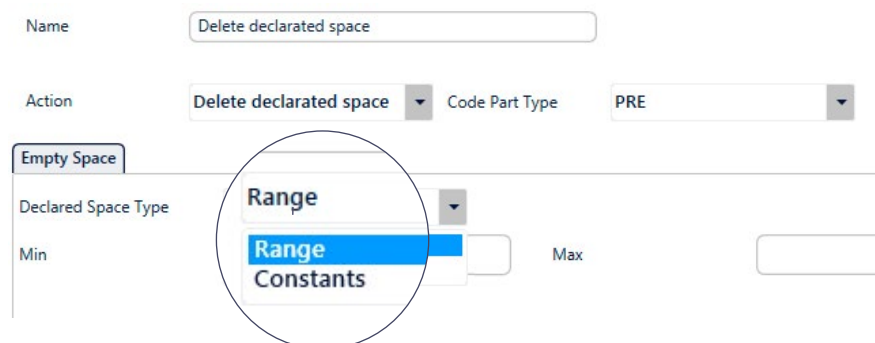

Opcję zastosujesz wówczas, gdy w jednej tabeli kolekcjonujesz rekordy z różnych źródeł, a mając do dyspozycji tylko jedną kolumnę, problem unikalnego identyfikatora rozwiązałeś stwarzając przestrzenie liczbowe dla różnych źródeł (np. źródło 1: przestrzeń od 1 -> 1 000 000, źródło 2: przestrzeń -> 1 000 001 – 2 000 000 etc.).

DELETE SPACE MIN MAX PK

Przed dodaniem strumienia danych (akcja typu **PRE**), tabela docelowa zostanie wyczyszczona z rekordów w zadeklarowanej przestrzeni. Przestrzeń do kasowania zostanie wyznaczona w obszarze pomiędzy minimalną i maksymalną wartością klucza **PRIMARY KEY** (deklarowanie klucza **PK** patrz opis **WSKAZANIE TABELI DOCELOWEJ ORAZ ZASAD DODAWANIA**).



Uwaga: jeżeli kolumny należące do PK podlegały standaryzacji, (a więc miały zmienianą wartość), GRAVITY automatycznie to wykryje i bezbłędnie zidentyfikuje właściwy rekord.

DELETE OLD RECORD

Akcja specyficzna (bliźniacza do akcji **UPDATE OLD RECORD**), przeprowadzana dla każdego rekordu strumienia danych (w tym sensie jest to więc akcja typu **IN**). Jeżeli ustawiłeś filtr wejściowy **ACTION FOR THE SAME RECORD = PASS**, (patrz opis powyżej), to teraz możesz wskazać w jaki sposób proces GRAVITY ma się uporać z potencjalnym duplikatem. Jeżeli wybierzesz akcję **DELETE OLD RECORD**, to dotychczasowy rekord będzie kasowany, tak aby nowy rekord (potencjalny duplikat) mógł być dodany bez przeszkód.



Uwaga: jeżeli unikalny identyfikator strumienia danych podlegał standaryzacji (a więc miał zmienianą wartość), GRAVITY automatycznie to wykryje i bezbłędnie zidentyfikuje właściwy rekord.

Jeżeli ustawiłeś filtr wejściowy **ACTION FOR THE SAME RECORD = SKIP** to akcja **DELETE OLD RECORD** nie zostanie uruchomiona.

UPDATE OLD RECORD

Akcja specyficzna (bliźniacza do akcji **UPDATE OLD RECORD**) przeprowadzana dla każdego rekordu strumienia danych (w tym sensie jest to więc akcja typu **IN**). Jeżeli ustawiłeś filtr wejściowy **ACTION FOR THE SAME RECORD = PASS**, (patrz opis powyżej), to teraz możesz wskazać w jaki sposób proces GRAVITY ma się uporać z potencjalnym duplikatem. Jeżeli wybierzesz akcję **UPDATE OLD RECORD**, to dotychczasowy rekord będzie nadpisany przez nowy rekord (potencjalny duplikat).



Uwaga: jeżeli unikalny identyfikator strumienia danych podlegał standaryzacji (a więc miał zmienianą wartość), GRAVITY automatycznie to wykryje i bezbłędnie zidentyfikuje właściwy rekord.

Jeżeli ustawiłeś filtr wejściowy **ACTION FOR THE SAME RECORD = SKIP** to akcja **UPDATE OLD RECORD** nie zostanie uruchomiona.

SETUP INPUT

Akcja typu **IN** (czyli przeprowadzana wielokrotnie, po każdym przetworzeniu kolejnego rekordu w operatorze **OUTPUT SQL**), daje możliwość edycji rekordu pobranego do magistrali przez któryś z operatorów typu **INPUT SQL**. Zastosujesz tego rodzaju akcję, jeżeli będziesz chciał np. ustawiać flagi pobrania rekordu ze źródła.

Zakres konfiguracji:

- **INPUT**.....wskaz operator typu **INPUT**, skąd pobierasz dane do magistrali
- **INPUT TABLE**.....wskaz tabelę źródłową z operatora **INPUT**, którą chcesz edytować
- **COLUMN FOR UPDATE**.....wskaz kolumnę z tabeli źródłowej, która będzie edytowana (np. miejsce ustawienia flagi)
- **VALUE FOR UPDATE**.....wskaz wartość edytowaną (np. flagi)
- **ID SOURCE RECORD**.....wskaz sposób identyfikacji rekordu (np. do ustawienia flagi); wskazujesz kolumnę unikalną oraz kolumnę z magistrali wejściowej do operatora **OUTPUT SQL**;

Operator **SETUP INPUT** daje szerokie możliwości interakcji z danymi źródłowymi. Po pobraniu rekordów, możesz zaznaczać, które rekordy zostały pobrane. Dzięki temu możesz prowadzić pobrania danych w sposób jednoznacznie inkrementacyjny (ustawiając warunek pobrania do wybranej wartości flagi w operatorze **INPUT**).

USER SQL

Akcja, która daje Tobie wolną rękę. Możesz stworzyć dowolny kod **SQL** oraz wskazać moment jego zastosowania (patrz ilustracja poniżej):

- **PRE** (przed akcją dodania strumienia danych)
- **POST** (po akcji dodania strumienia danych)
- **IN** (w trakcie dodawania strumienia danych-uwaga: kod wówczas jest wywoływany wielokrotnie, po dodaniu każdego rekordu strumienia danych)

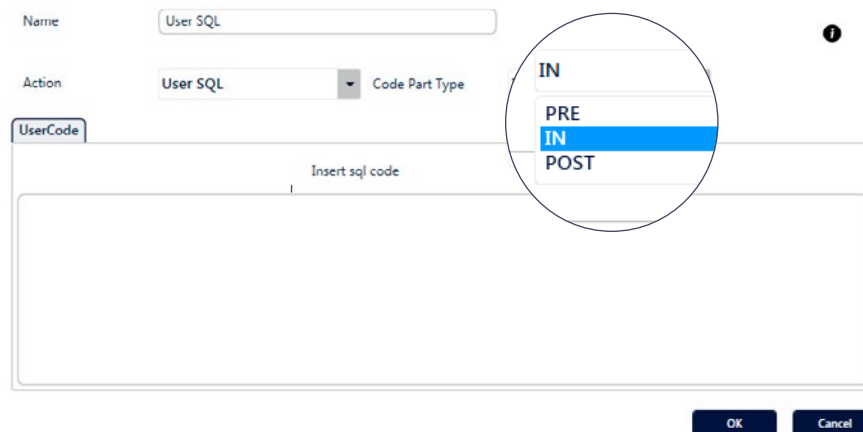

Podczas pisania własnego kodu **SQL**, możesz korzystać z wartości sygnału na magistrali wejściowej do operatora **OUTPUT SQL**. Do wartości kolumny strumienia danych odwołujesz się poprzez znak prowadzący '@' oraz nazwę bitu (kolumny) w strumieniu danych wejściowych (np.@id).

DEKLARACJA KODU DODAWANIA STRUMIENIA DANYCH: WSKAZANIE TABELI DOCELOWEJ ORAZ ZASAD WPROWADZANIA STRUMIENIA DANYCH

KROK 1

Po prawej stronie okna, widzisz wszystkie tabele umiejscowione w bazie docelowej, wskazanej w **PHISICAL LINK**.



Wybór tabeli docelowej odbywa się poprzez uchwycenie właściwej tabeli i upuszczenie na obszarze roboczym.



Na obszarze roboczym możesz położyć kilka tabel, jako tabele docelowe, jednak musisz je powiązać, wskazując relację rodzic – dziecko. W przypadku, gdy położysz kilka tabel niezależnie (nie wskazując relacji), proces w trakcie przetwarzania zostanie zatrzymany.

Po wskazaniu tabeli 'celu', możesz przystąpić do deklarowania zasad umieszczenia strumienia danych w tabeli.

KROK 2

Wskaż teraz pola **PRIMARY KEY** (klucz **PRIMARY KEY** to szereg kolumn jednoznacznie identyfikujących rekord), poprzez zaznaczenie wybranych kolumn.

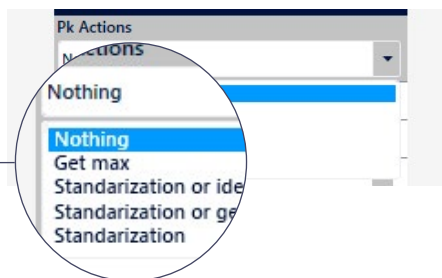
KROK 3

Powinieneś teraz określić, jak proces ma się zachować względem pól **PRIMARY KEY** podczas dodawania rekordu (opcja dostępna w belce nagłówka tabeli).

Masz do wyboru następujące akcje dla pól **PRIMARY KEY**:

- **NOTHING**
- **GET MAX**
- **STANDARIZATION OR IDENTITY**
- **STANDARIZATION OR GET MAX**
- **STANDARIZATION**

Zanim dokładnie opiszemy każdą z akcji z osobna, najpierw sformułujemy definicję standaryzacji, w kontekście operatora **OUTPUT SQL**.

**CO TO JEST STANDARYZACJA?**

Standaryzacja to proces zamiany wartości pola (kolumny) na wartość standardową, na podstawie słownika kojarzącego wartość dotychczasową z wartością standardową.

W kontekście operatora **OUTPUT SQL** słownik standaryzujący powstaje automatycznie -ad hoc- podczas procesu przebiegającego przez operator **OUTPUT SQL** w przypadku, gdy napotkamy sytuację zamiany wartości pól (kolumn) **PRIMARY KEY**.

Słownik standaryzujący jest tworzony przez **GRAVITY** automatycznie i zapamiętany w bazie docelowej.

Słownik standaryzujący jest tworzony dla tabeli 'celu'.

DLACZEGO STANDARYZUJEMY?

Strumień danych składowany w tabeli 'celu', może mieć swoje źródło w wielu niezależnych bazach zasilających. W kontekście tego faktu, aby zeszkładować wszystkie dane w jednej bazie, będziesz musiał podjąć decyzję o zmianie wartości pól unikalnych (jednoznacznie identyfikujących), ponieważ w różnych źródłach te wartości mogą być takie same.

JAK PRZEBIEGA STANDARYZACJA?

Technicznie, jest to automatyczna akcja tworzenia słownika przekodowań. Słownik przekodowań (słownik standaryzujący) jest związany z tabelą 'celu'. Przekodowanie łączy z jednej strony identyfikator źródła (bit źródła) oraz wartości pól starego PK (identyfikatory unikalne ze źródła) z identyfikatorami unikalnymi nowoutworzonymi w tabeli 'celu'

Jeżeli chcesz zobaczyć jak wyglądają rekordy w słownikach standaryzujących, wybierz opcję **SHOW CACHE TABLES**.



Jeżeli już wiesz czym jest standaryzacja, przeczytaj koniecznie poniższy opis zastosowania każdej z akcji względem pól **PRIMARY KEY**.



NOTHING

Pola PRIMARY KEY (jednoznacznie identyfikujące) pozostają bez zmian.

GET MAX

Proces oblicza nową wartość dla ostatniego pola PRIMARY KEY poprzez inkrementację ostatniego zapisu w tabeli docelowej. Słownik standaryzujący nie jest budowany.

STANDARIZATION OR IDENTITY

Proces w pierwszym kroku sprawdza, czy pola nie podlegały wcześniejszej standaryzacji. Sprawdzenie polega na badaniu występowania pierwotnej (źródłowej) wartości pól klucza Primary Key w słowniku standaryzującym. Jeżeli wartość występuje, następuje zamiana wartości źródłowej na wartość standardową (czyli wartość ze słownika standaryzującego). Jeżeli wartość źródłowa nie występuje w słowniku standaryzującym następuje akcja pobrania ID nadanego przez bazę celu oraz umieszczenie nowej wartości w słowniku standaryzującym.

Jeżeli wybierzesz tę akcję będziesz musiał wskazać identyfikator źródła, wskazując odpowiedni bit magistrali wejściowej (jeżeli masz taki bit) lub wpisując nazwę własną, stosowaną zawsze dla tego źródła danych.

STANDARIZATION OR GET MAX

Proces w pierwszym kroku sprawdza, czy pola nie podlegały wcześniejszej standaryzacji. Sprawdzenie polega na badaniu występowania pierwotnej (źródłowej) wartości pól klucza Primary Key w słowniku standaryzującym. Jeżeli wartość występuje, następuje zamiana wartości źródłowej na wartość standardową (czyli wartość ze słownika standaryzującego). Jeżeli wartość źródłowa nie występuje w słowniku standaryzującym następuje akcja GET MAX (patrz opis akcji GET MAX) oraz umieszczenie nowej wartości w słowniku standaryzującym.

Jeżeli wybierzesz tę akcję będziesz musiał wskazać identyfikator źródła wskazując odpowiedni bit magistrali wejściowej (jeżeli masz taki bit) lub wpisując nazwę własną stosowaną zawsze dla tego źródła danych.

STANDARIZATION

Akcja specyficzna. Podczas procedowania system sprawdza, czy w słowniku standaryzującym jest już wartość PRIMARY KEY. Jeżeli nie ma, to system uzupełnia słownik standaryzujący oraz dodaje rekord. W przeciwnym wypadku (wartość pola Primary Key jest już w słowniku standaryzującym) system nie dodaje nowego rekordu, tylko stosuje polecenie UPDATE (zmiana) względem wcześniej dodanego identycznego rekordu.

Jeżeli wybierzesz tę akcję będziesz musiał wskazać identyfikator źródła, wskazując odpowiedni bit magistrali wejściowej (jeżeli masz taki bit) lub wpisując nazwę własną, stosowaną zawsze dla tego źródła danych.

KROK 4

Teraz powinieneś wskazać, jak sygnał wejściowy na magistrali wejściowej przekłada się na poszczególne pola (kolumny) tabeli celu. Możesz to uczynić w następujący sposób:

- Wybierz kolumnę magistrali wejściowej (patrz na ilustracji poniżej – zaznaczony obszar po Twojej lewej stronie)
- System automatycznie wskaże jakie pola są możliwe do przyrównania poprzez wyszarzenie (patrz ilustracja poniżej – obszar zaznaczony po Twojej prawej stronie); pola te są wybierane na podstawie zgodności typów danych;
- Wybierz pole tabeli, poprzez klik we właściwą kolumnę tabeli celu
- Wybierz następną kolumnę magistrali wejściowej i powtórz czynności

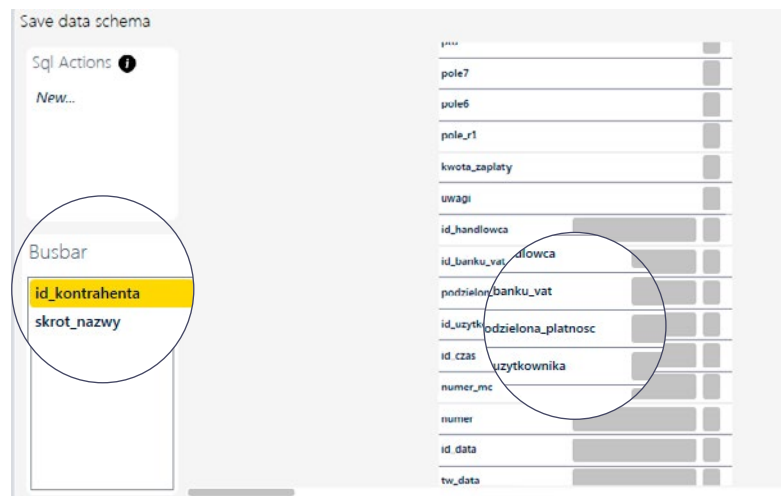

KROK 5

Jeżeli chcesz, aby strumień danych magistrali wejściowej obsługiwał również tabelę podrzędną względem tabeli głównej, możesz to uczynić w następnym kroku. Wybierz tabelę relacyjną i umieść ją na obszarze roboczym – akcja identyczna jak w przypadku tabeli głównej: należy tabelę relacyjną uchwycić na liście dostępnych tabel (lista w obszarze po lewej stronie) oraz upuścić na obszarze roboczym.

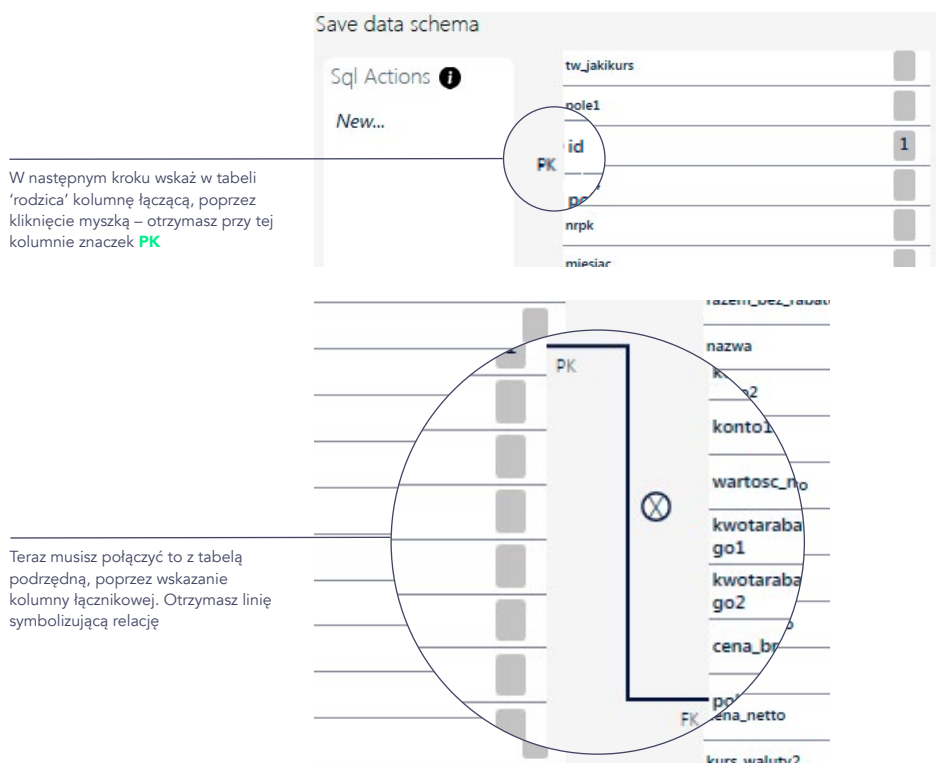

W przypadku standaryzacji pól łącznikowych, system automatycznie zadba o standaryzację pól, również w tabelach podrzędnych.

Możesz powtarzać ten krok dowolną liczbę razy, a liczba zagłębień relacji podrzędnych może być dowolna.

DEKLARACJA KODU DODAWANIA STRUMIENIA DANYCH: ZAPAMIĘTANIE KONFIGURACJI

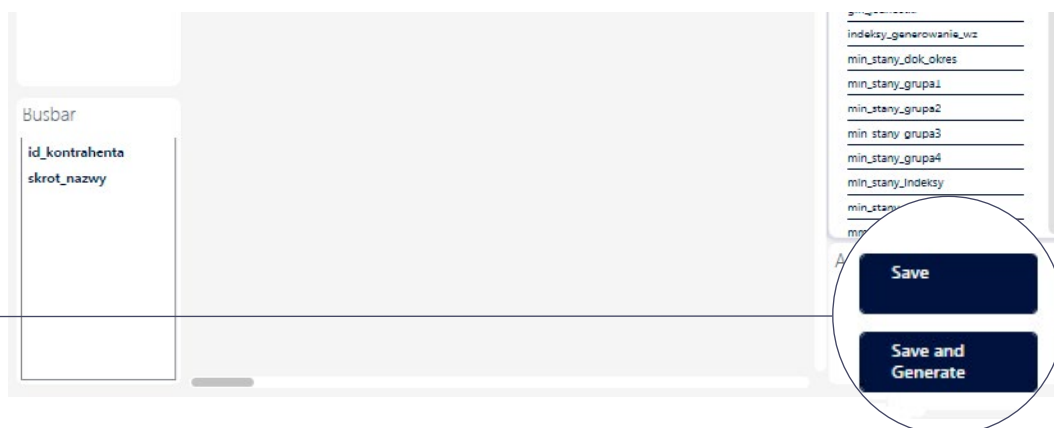

Jeżeli ustawiłeś wszystkie akcje oraz zadeklarowałeś tabele wejścia strumienia danych, musisz swój diagram zapamiętać.

Jeżeli posiadasz doświadczenie – możesz go edytować, jednak nie jest to niezbędne: GRAVITY generuje go samodzielnie, na podstawie zadeklarowanych akcji.



Podczas zapamiętywania GRAVITY automatycznie generuje kod w formacie XML. Możesz go zobaczyć w zakładce **INSERT CODE**.

Powyżej opisaliśmy, w jaki sposób korzystać z operatora **OUTPUT SQL**. Zdajemy sobie sprawę, że to jeden z najbardziej złożonych komponentów GRAVITY, dlatego – dla lepszego zobrazowania działania operatora **OUTPUT SQL** – zachęcamy do zapoznania się z przykładami (patrz rozdział **PRZYKŁADY ZASTOSOWANIA**). Operatorowi **OUTPUT SQL** oprócz zwykłych przykładów kontekstowych poświęciliśmy osobny akapit **ZASTOSOWANIE OPERATORA OUTPUT SQL**.

8.2.7 OUTPUT TEMPORARY

- i** Operator **OUTPUT TEMPORARY** ma dwa zastosowania:
- zaślepienie przetwarzania danych w aplikacji GRAVITY
 - gromadzenie danych strumienia wejściowego do wykorzystania dla operatora **STANDARIZATION**

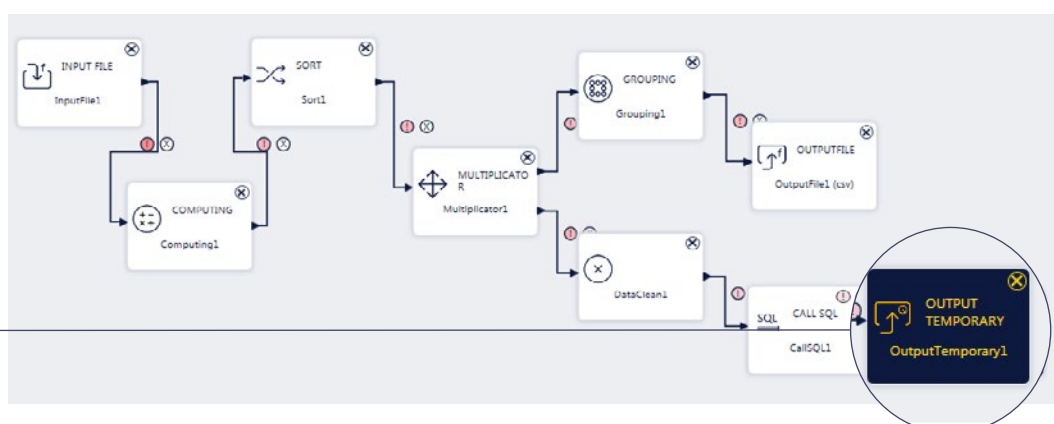

Przykład projektu GRAVITY z użyciem operatora **OUTPUT TEMPORARY**.

8.3 OPERATORY PRZETWARZANIA

8.3.1 BUSBAR



BUSBAR to magistrala łącząca dwa operatory. Po magistralach płyną strumienie przetwarzanych danych.

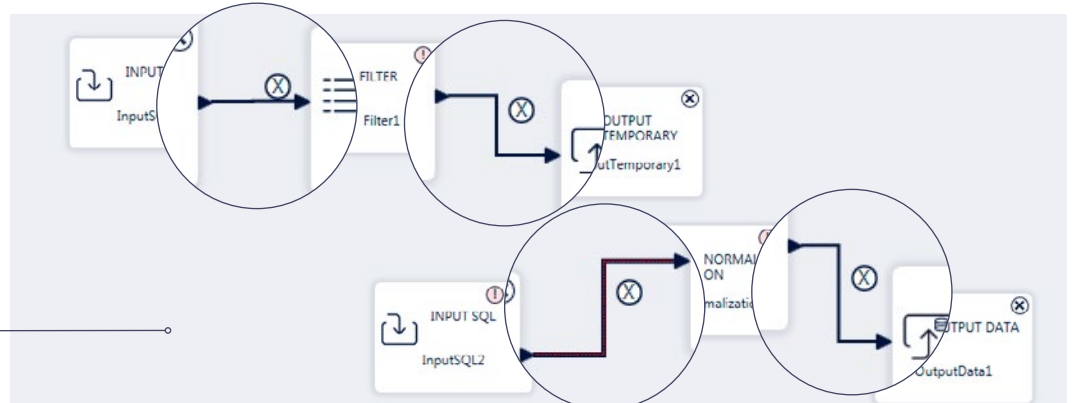

Przykład magistral.

KONFIGURACJA MAGISTRALI

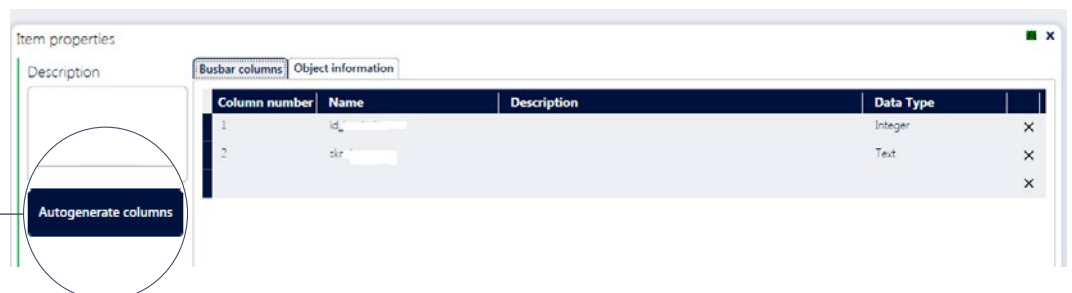

Column number	Name	Description	Data Type
1	id		Integer
2	skr		Text

Możesz wprowadzić samodzielnie opisy do kolumn, lub raz jeszcze wygenerować kolumny na podstawie operatora źródłowego (patrz opcja **AUTOGENERATE**).

Zasadniczą cechą magistrali jest jej szerokość, czyli kolumny transportujące dane w strumieniu danych. Po połączeniu dwóch operatorów, magistrala jest automatycznie konfigurowana na podstawie sygnału operatora źródłowego.

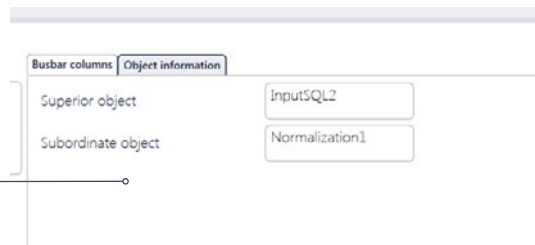

W zakładce **OBJECT INFORMATION** możesz zobaczyć nazwy operatora źródłowego oraz operatora docelowego.

8.3.2 COMPUTING



Operator COMPUTING przetwarza strumień danych znajdujących się na wejściu operatora. Operacja przetwarzania odbywa się dla każdego rekordu strumienia danych. Wynik przetwarzania, to strumień danych na wyjściu operatora.

Przykład projektu GRAVITY z użyciem operatora **COMPUTING**.

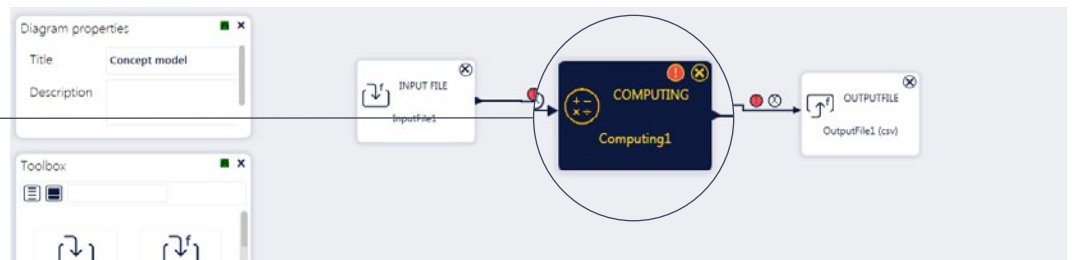

KONFIGURACJA ALGORYTMÓW PRZETWARZANIA STRUMIENIA DANYCH

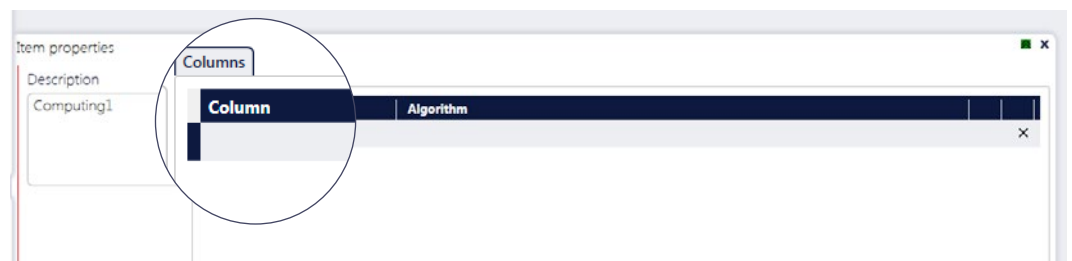

Możesz przetworzyć dowolną kolumnę strumienia danych, znajdujących się na wejściu operatora. Wystarczy, że wskażesz kolumnę oraz zredagujesz algorytm przetwarzania.

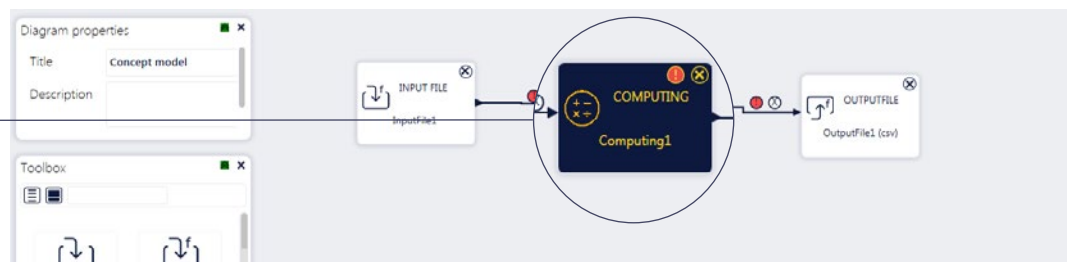

Edytor pomaga Tobie: każdą z funkcji możesz wybrać ze słownika.



W algorytmie możesz wykorzystać funkcje:

- **GET_VALUE** wartość wskazanej kolumny magistrali
- **GET_AGGR**suma wartości wskazanej kolumny magistrali, dla wszystkich danych na wejściu
- **GET_OUTTEMP_AGGR**suma wartości kolumny danych zgromadzonych w zbiorze **OUTPUT_TEMPORARY**

8.3.3 DATA CLEAN



Operator DATA CLEAN umożliwia przetwarzanie każdego rekordu strumienia znajdującego się na magistrali wejściowej, dla wskazanych kolumn wg zasad wybranych przez projektanta.

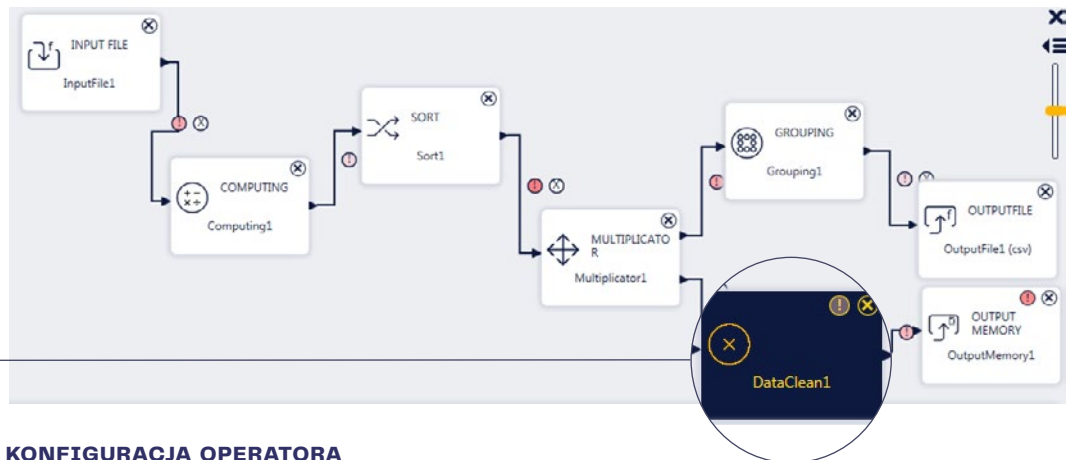

Przykład projektu GRAVITY z użyciem operatora **DATA CLEAN**.

KONFIGURACJA OPERATORA

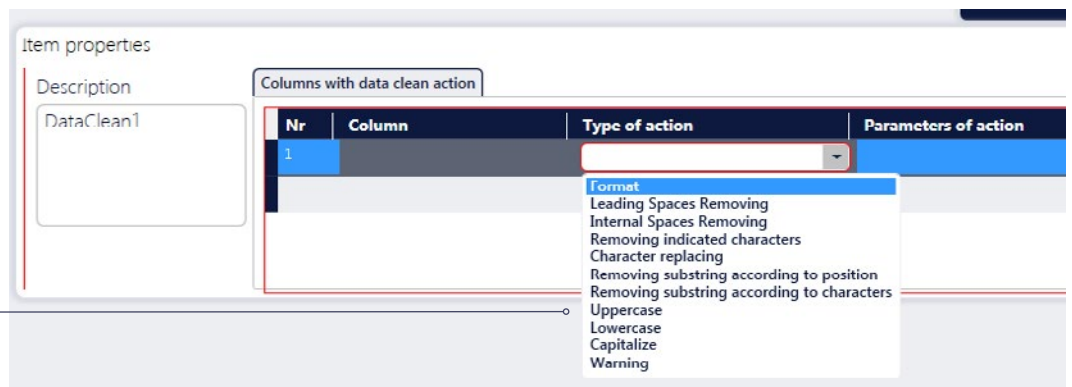

Nr	Column	Type of action	Parameters of action
1		Format	

Format options:

- Leading Spaces Removing
- Internal Spaces Removing
- Removing indicated characters
- Character replacing
- Removing substring according to position
- Removing substring according to characters
- Uppercase
- Lowercase
- Capitalize
- Warning

Każda kolumna magistrali może podlegać akcjom opisanym poniżej.

FORMAT

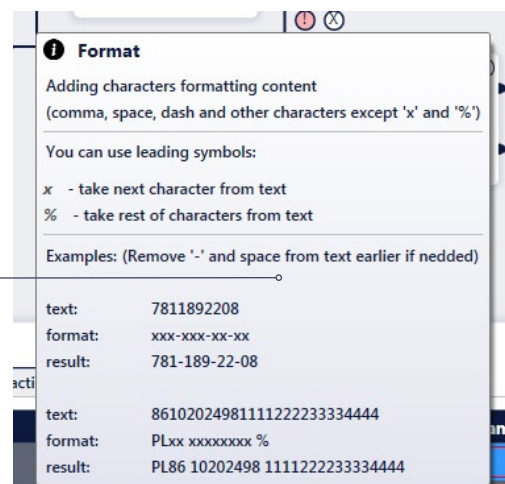

Format

Adding characters formatting content (comma, space, dash and other characters except 'x' and '%')

You can use leading symbols:

- x - take next character from text
- % - take rest of characters from text

Examples: (Remove '-' and space from text earlier if needed)

text:	7811892208
format:	xxx-xxx-xx-xx
result:	781-189-22-08
text:	86102024981111222233334444
format:	PLxx xxxxxxxx %
result:	PL86 10202498 1111222233334444

Formatowanie danych dla wskazanej kolumny zgodnie z zasadami.

- **LEADING SPACE REMOVING** Usuwanie spacji początkowych.
- **INTERNAL SPACE REMOVING** Usuwanie spacji występujących pomiędzy innymi znakami.
- **REMOVING INDICATED CHARACTERS** Usuwanie z kolumny wskazanego znaku.

- **CHARACTER REPLACING** Zmiana znaku na inny.

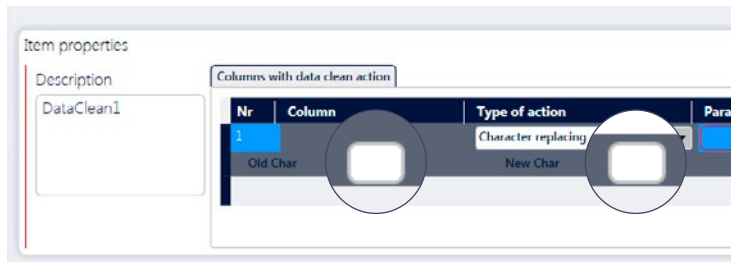

- **REMOVING SUBSTRING ACORDING TO POSTITION** Usuwanie ciągu znaków ze wskazanej pozycji. Konfigurujesz kolejny numer początku oraz końca usuwanego ciągu..

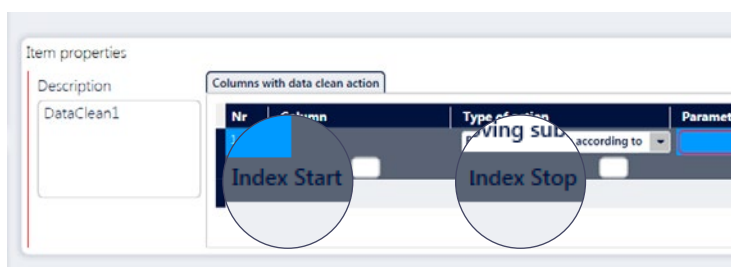

- **REMOVING SUBSTRING ACORDING TO CHARACTERS** Usuwanie ciągu znaków. Konfigurujesz znak początkowy oraz znak końcowy ciągu do usunięcia.

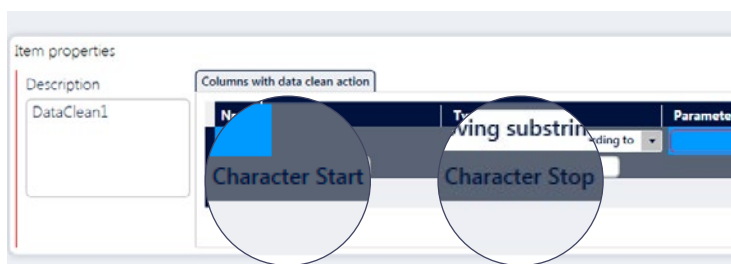

- **UPPERCASE** Po akcji, wszystkie znaki wskazanej kolumny są duże
- **LOWERCASE** Po akcji, wszystkie znaki wskazanej kolumny mają małe znaki.
- **CAPITALIZE** Po akcji, i pierwszy znak jest z wielkiej litery.
- **WARNING** Akcja generowania ostrzeżenia. Podczas konfiguracji wskazujemy kolumnę badaną, przyczynę wyzwalającą ostrzeżenie (patrz słownik w ilustracji poniżej) oraz kolumnę strumienia danych, w której należy uplasować potencjalne ostrzeżenie.

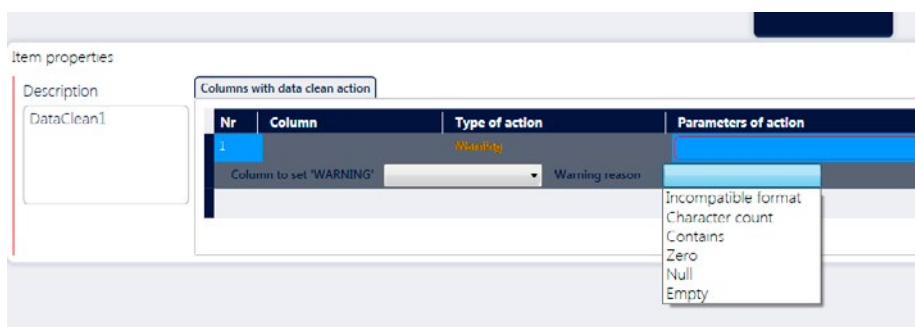

8.3.4 DISCRETISATION



Operator DISCRETISATION umożliwia przetworzenie wartości danych w przetwarzanym strumieniu z wartości ciągłych na wartości dyskretne. Oznacza to, że operator zamienia wartości należące do przedziału danych na jedną wartość (wartość dyskretną) charakterystyczną dla danego przedziału.

Przykład projektu GRAVITY z użyciem operatora **DISCRETISATION**.

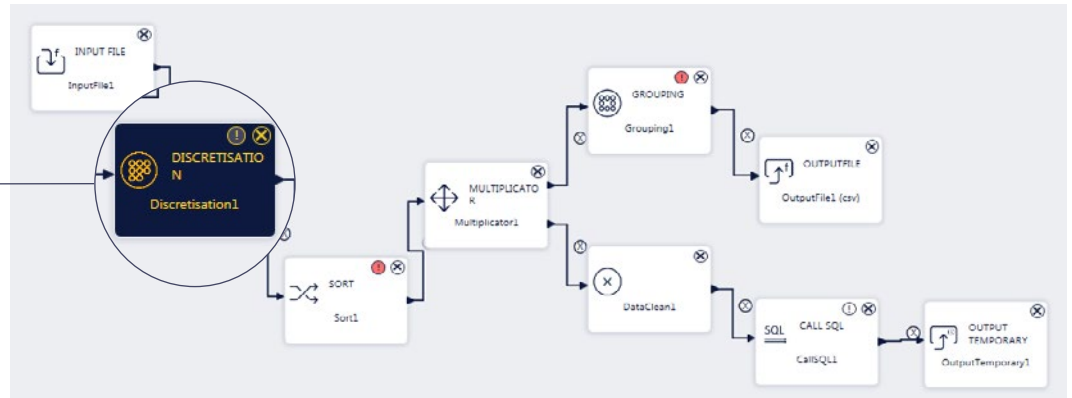

KONFIGURACJA OPERATORA

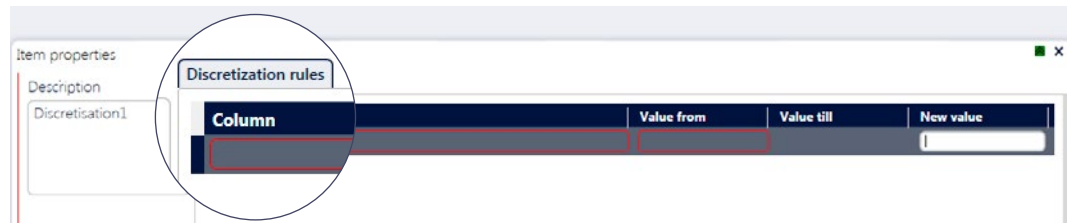

Użytkownik może podać procesowi dyskretyzacji wybraną kolumnę, znajdującą się na magistrali wejściowej. Wynikiem działania operatora (w magistrali wyjściowej) jest strumień danych, w którym dokonano procesów dyskretyzacji wybrane kolumny.

8.3.5 FILTER



Operator FILTER umożliwia przefiltrowanie strumienia danych z magistrali wejściowej. Magistrala na wyjściu operatora zawiera strumień danych przefiltrowanych.

Przykład projektu GRAVITY z użyciem operatora **FILTER**.

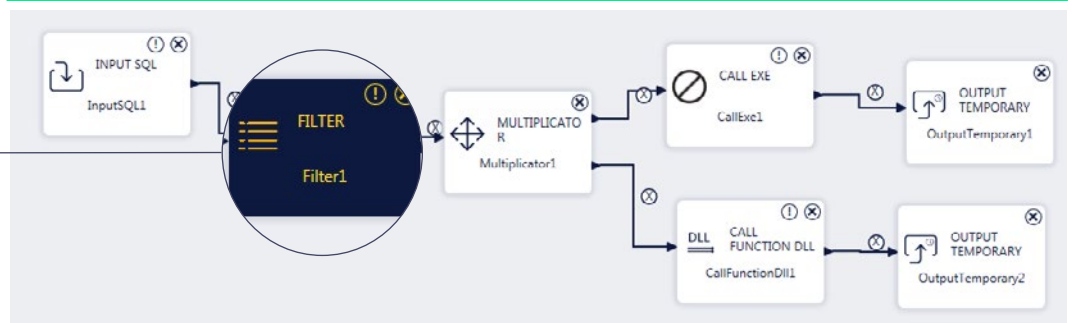

USTAWIENIE WARUNKÓW FILTROWANIA

Wariant prosty

W tym wariantcie możesz skorzystać z parametrów zebranych w słowniku: każdej kolumny strumienia danych magistrali na wejściu. Wystarczy, że wybierzesz kolumnę i zadeklarujesz warunek. Jeżeli wskażesz więcej warunków: pomiędzy warunkami będzie zachodziła interakcja **AND**.

Na podstawie wariantu prostego, system sam stworzy bardziej wyrafinowany kod, dostępny w następnym zakładce.

Wariant złożony

Jeżeli chcesz stworzyć bardziej złożony warunek filtrowania, możesz posłużyć się kompilowanym kodem w zakładce następniej.



W opcji możesz skorzystać z parametrów zebranych w słowniku: każdej kolumny strumienia danych magistrali na wejściu oraz z funkcji agregujących:

- **GET_AGGR**suma wartości wskazanej kolumny magistrali, dla wszystkich danych na wejściu
- **GET_OUTTEMP_AGGR**suma wartości kolumny danych zgromadzonych w zbiorze **OUTPUT_TEMPORARY**

8.3.6 GROUPING

i Operator **GROUPING** umożliwia przetworzenie strumienia danych na wejściu, w ten sposób, że dla wskazanego klucza grupującego (sekwencja dowolnej liczby wybranych kolumn) zaczyna obowiązywać zasada unikalności wartości (braku powtórzeń). Oznacza to, że sekwencja wartości kolumn grupujących może wystąpić tylko raz. Dla kolumn nie znajdujących się w kluczu grupującym, należy wskazać funkcję agregacyjną (czyli jak ma zachować się akcja przetwarzania dla kolumny w przypadku wystąpienia powtórzeń).

Przykład projektu GRAVITY z użyciem operatora **GROUPING**.

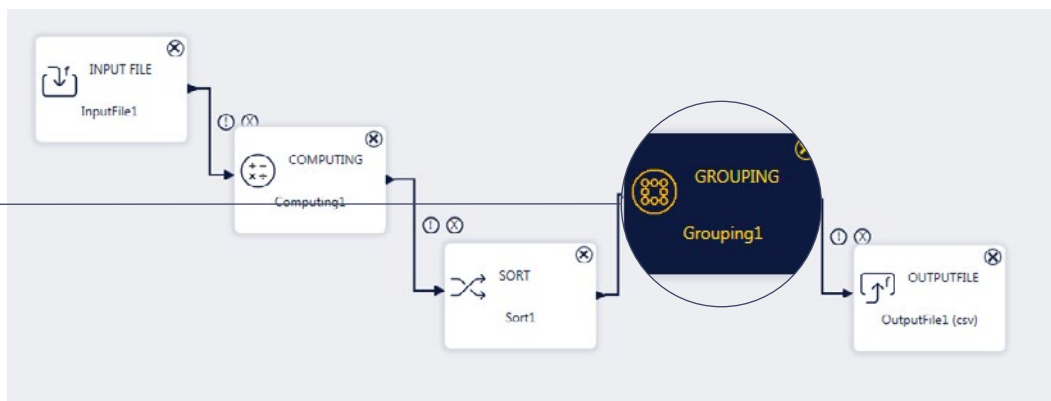

KONFIGURACJA ZASAD GRUPOWANIA

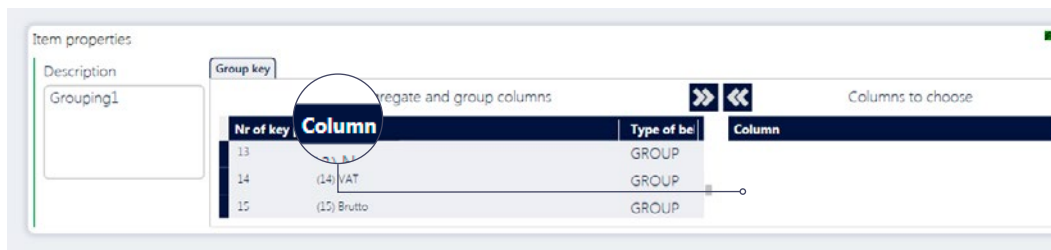

Możesz ustawić klucz sortujący, składający się dowolnej liczby kolumn magistrali poprzez akcję drag and drop (chwytasz kolumnę magistrali wchodzącej i upuszczasz na listę klucza grupującego). Ponadto, dla pozostałych kolumn magistrali wchodzącej określasz funkcję agregacyjną (**TYPE OF BEHAVIOUR**).

Na wyjściu operatora będziesz miał strumień danych przetworzonych o tej samej szerokości (czyli tej samej liczbie kolumn).

8.3.7 IF



Operator IF daje możliwość skierowania całego strumienia danych w wybranym kierunku (masz do wyboru dwa kierunki), w zależności od zadeklarowanego przez Ciebie warunku. Jeżeli chcesz przeprowadzić wybór wielowariantowy, możesz umieścić szeregowo tyle operatorów IF, ile potrzebujesz do realizacji swojego zadania.

KONFIGURACJA OPERATORA

Przykład projektu GRAVITY z użyciem operatora IF.

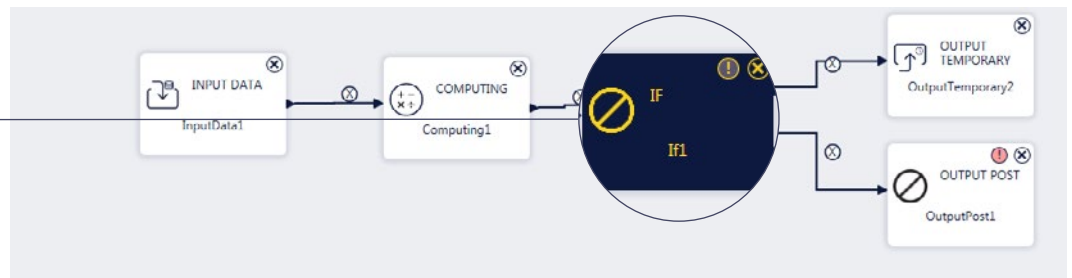

Podczas przetwarzania, jeżeli warunek będzie spełniony, strumień danych znajdzie się na magistrali wyjściowej górnej, w przypadku zaś niespełnienia warunku, strumień danych popłynie magistralą dolną.

W operatorze masz możliwość zadeklarowania warunku, w oparciu o strumień danych wejściowych

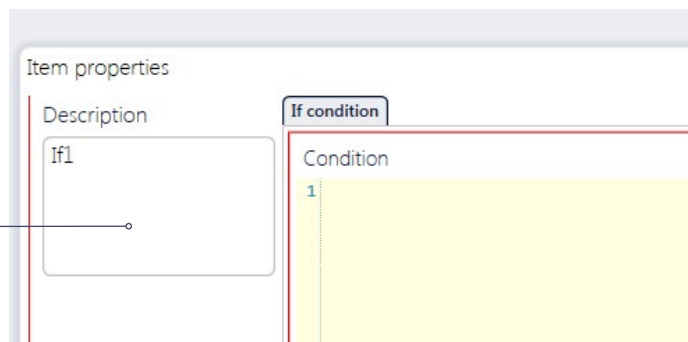

Funkcje dostępne

- **GET_AGGR**suma wartości wskazanej kolumny magistrali, dla wszystkich danych na wejściu

Podczas tworzenia warunku, masz możliwość odwoływania się do funkcji agregujących – wszystkie są dostępne w słowniku.

DisplayName	Category	Description
GET_AGGR	methods	Aggregation values of incoming column
GET_OUTTEMP_AGGR	methods	Aggregation values of output temporary col
function	columns	Value of column 'function'
id	columns	Value of column 'id'
param1	columns	Value of column 'param1'
param2	columns	Value of column 'param2'

- **GET_OUTTEMP_AGGR**suma wartości kolumny danych, zgromadzonych w zbiorze OUTPUT_TEMPORARY

8.3.8 INTEGRATION OF BUSBAR



Operator INTEGRATION OF BUSBAR umożliwia łączenie dwóch strumieni danych, zgodnie z regułami wskazanymi przez projektanta aplikacji GRAVITY. Magistrala na wyjściu operatora ma szerokość (liczbę kolumn) równą sumie szerokości magistral wejściowych.

Przykład projektu GRAVITY z użyciem operatora **INTEGRATION OF BUSBAR**.

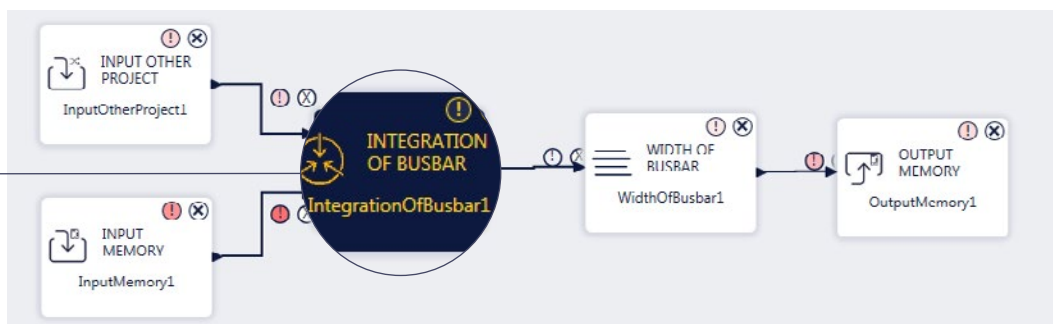

KONFIGURACJA OPERATORA

Możesz wskazać prefiksy charakterystyczne dla źródła wejściowego, którymi będą oznaczone kolumny wyjściowego strumienia danych.

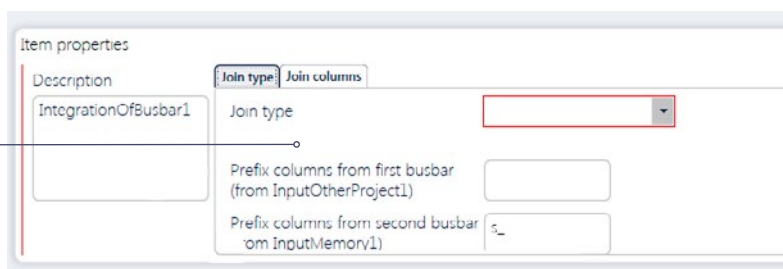

Na magistrali wyjściowej otrzymamy strumień danych, którego szerokość (liczba kolumn) jest zależna od akcji jaką zlecimy operatorowi. Z całą pewnością, będziesz chciał mieć precyzyjny opis każdego bitu (kolumny) strumienia danych.

Masz do wyboru akcje charakterystyczne dla języka **SQL** (patrz słownik):

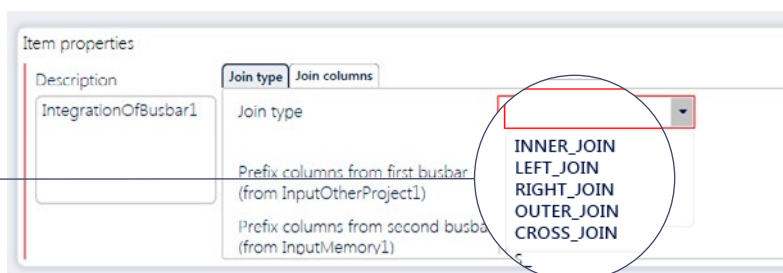

Konfigurując integrację dwóch magistral, będziesz musiał podjąć decyzję, na jakich zasadach chcesz połączyć rekordy z dwóch strumieni danych.

- **INNER JOIN** Za pomocą tej akcji połączysz ze sobą te rekordy z dwóch magistral, które mają równe wartości dla kolumn łączących (definicja kolumn łączących patrz ilustracja poniżej). Liczba rekordów na magistrali wychodzącej jest iloczynem wszystkich dopasowań kolumn łączących (część wspólna). Rekordy z obydwóch strumieni, których nie można połączyć są odfiltrowane.
- **LEFT JOIN** Dla tej akcji przyjmujemy jako nadrzędną magistralę górną (wchodzi do operatora na górze).
Na magistralę wyjściową trafiają:
 - » wszystkie rekordy dopasowane (patrz akcja **INNER JOIN**). Łączenie odbywa się wg kolumn łączących (patrz ilustracja poniżej).
 - » wszystkie rekordy magistrali nadrzędnej niedopasowane poszerzone o kolumny magistrali podrzędnej z wartościami **NULL**.

- **RIGHT JOIN** Dla tej akcji, przyjmujemy jako nadrzędną magistralę dolną (wchodzi do operatora na dole). Na magistralę wyjściową trafiają:
 - » wszystkie rekordy dopasowane (patrz akcja **INNER JOIN**). Łączenie odbywa się wg kolumn łączących (patrz ilustracja poniżej).
 - » wszystkie rekordy magistrali nadrzędnej niedopasowane, poszerzone o kolumny magistrali podrzędnej z wartościami **NULL**.
- **OUTER JOIN** Podczas tej akcji operator przepuści wszystkie rekordy, które podczas akcji **LEFT JOIN** nie byłyby łączone (mają **NULL** na magistrali poszerzonej) oraz przepuści wszystkie rekordy, które podczas akcji **RIGHT JOIN** nie byłyby łączone (mają **NULL** na magistrali poszerzonej) oraz wszystkie rekordy, które podczas akcji **LEFT JOIN** (lub **RIGHT JOIN**) byłyby połączone z rekordami magistrali podrzędnej (część wspólna).
- **CROSS JOIN** Na magistrali wyjściowej popłynie strumień danych, będący iloczynem kartezyjskim jednego i drugiego strumienia (macierz).

W zakładce **JOIN COLUMNS** wskażesz kolumny łączące



8.3.9 MERGE OF BUSBAR



Operator **MERGE OF BUSBAR** umożliwia łączenie dwóch strumieni danych o takiej samej naturze. Strumień danych na wyjściu operatora jest równy sumie długości dwóch strumieni danych wejściowych, zaś jego szerokość jest równa szerokości strumienia szerszego z dwóch strumieni łączonych.

Przykład projektu GRAVITY z użyciem operatora **MERGE OF BUSBAR**.

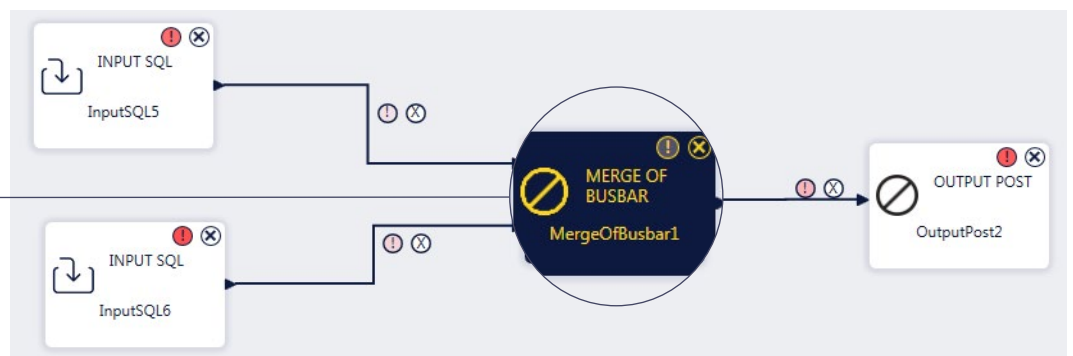

KONFIGURACJA OPERATORA

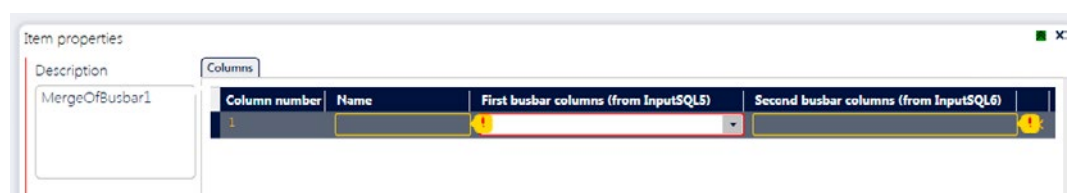

Każdy bit magistrali wyjściowej powinien być zadeklarowany, poprzez wskazanie bitów z magistrali wchodzących (magistrali strumieni łączonych).



Długość strumienia (nie mylić z szerokością) wyjściowego będzie równy sumie długości strumieni wchodzących do operatora.

8.3.10 MULTIPLICATOR



Operator MULTIPLICATOR umożliwia przetworzenie magistrali na wejściu, na dwie niezależne magistrale zawierające identyczny strumień danych.

Przykład projektu GRAVITY z użyciem operatora MULTIPLICATOR.

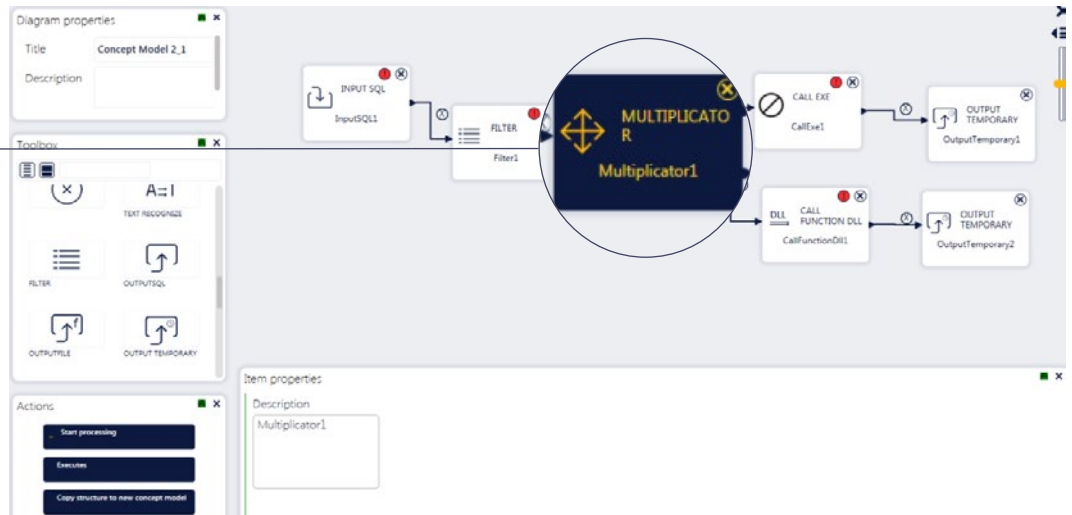

8.3.11 NORMALIZATION

Operator NORMALIZATION umożliwia sprowadzenie danych do wspólnej jednostki. W trakcie akcji sprowadzania do wspólnej jednostki, dane są przeliczane według przelicznika zawartego w zbiorze zewnętrznym, zawierającym przeliczniki.

Przykład projektu GRAVITY z użyciem operatora NORMALIZATION.

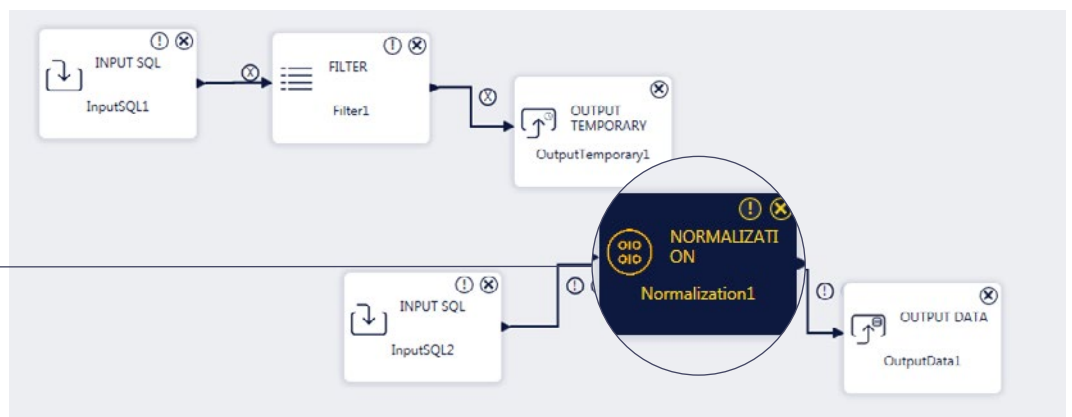

KONFIGURACJA OPERATORA

Konfigurując operator musisz wskazać

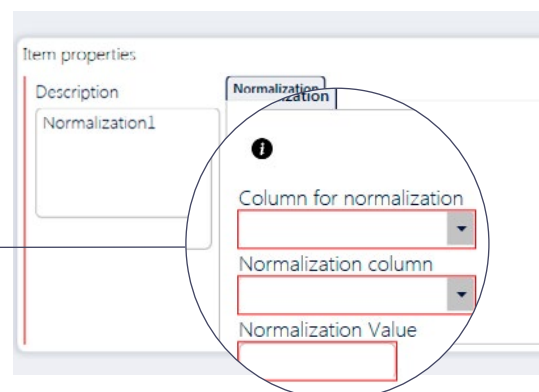

- Kolumnę z magistrali wejściowej, podlegającą normalizacji (**COLUMN FOR NORMALIZATION**) (ta kolumna będzie przekształcana)
- Kolumnę normalizującą (**NORMALIZATION COLUMN**) (kolumna zawierająca miarę)
- Nazwę jednostki normalizującej (**NORMALIZATION VALUE**) (opis uniwersalnej jednostki)

Item properties

Description
Normalization1

Normalization

Column for normalization

Normalization column

Normalization Value

Output temporary object: OutputTemporary1

Output temporary converter column: id_kontrahenta

Output temporary normalization column

Konfigurując operator musisz wskazać

Konfigurując operator, musisz wskazać sposób konwersji (patrz ilustracja powyżej):

- Dane zewnętrzne, na podstawie których dokonamy konwersji (dane są zawarte w operatorze **OUTPUT TEMPORARY** jako wyniku innego strumienia przetwarzania)
- Kolumnę z **OUTPUT TEMPORARY** (**OUTPUT TEMPORARY NORMALIZATION COLUMN**) (kolumna zawierająca miarę; łączenie z danymi strumienia wejściowego magistrali operatora)
- Kolumnę z **OUTPUT TEMPORARY** (**OUTPUT TEMPORARY CONVERTER COLUMN**) (kolumna mnożnik konwersji; dana wyjściowa jest iloczynem danej wejściowej i mnożnika)

Normalization

An example of normalization is the reconciliation of units:

Column For Normalization = column with value to change [quantity].

Normalization Column = column with units [unit of measure].

Normalization Value = new unified value normalization column - 'kg'.

Output Temporary Normalization Column = column in OT with unit of measure [unit].

Output Temporary Column Result = column in OT with conversion factor to wanted unit of measure (kg) [converter].

Przykład akcji normalizacyjnej

In Data			Output temporary (dictionary with conversion to kg)		Out Data		
Index	Quantity	Unit of measure	Unit	Converter	Index	Quantity	Unit of measure
1	3	kg	kg	1	1	3	kg
2	1600	g	g	0.001	2	1.6	kg
3	3	pack	pack	0.25	3	0.75	kg

8.3.12 OCR



Operator OCR zamienia obiekt graficzny na strumień tekstu, poprzez rozpoznanie tekstu w obiekcie graficznym.

8.3.13 SORT



Operator SORT umożliwia zmianę kolejności rekordów w strumieniu danych, znajdujących się na magistrali wejściowej. Na magistrali wyjściowej znajduje się strumień w sekwencji, zgodnej z warunkami zadeklarowanymi w operatorze SORT.

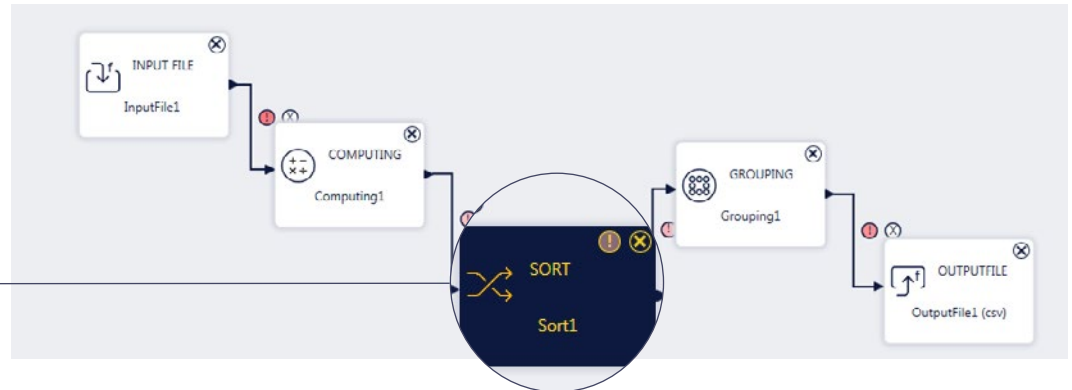

Przykład projektu GRAVITY z użyciem operatora **SORT**.

KONFIGURACJA KLUCZA SORTUJĄCEGO

Możesz ustawić klucz sortujący składający się dowolnej liczby kolumn magistrali. Dla każdej kolumny określasz typ, czyli kierunek sortowania (od największej do najmniejszej lub odwrotnie).

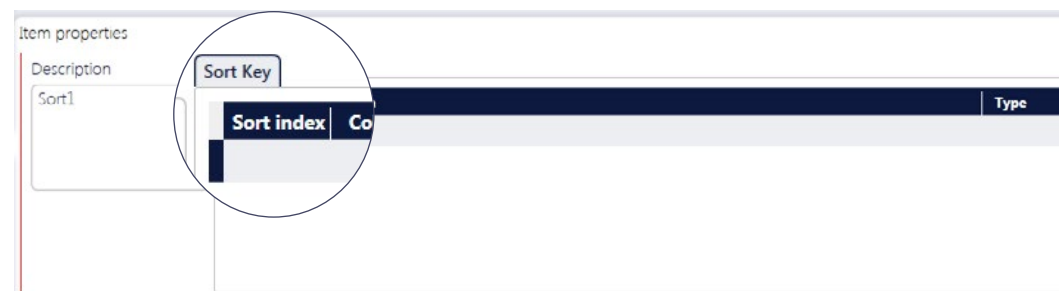

8.3.14 STANDARIZATION



Operator STANDARIZATION umożliwia zmianę wartości danej na podstawie identyfikatora uniwersalnego, zawartego w jednej z kolumn strumienia wejściowego. Nowa wartość jest wyszukiwana na podstawie identyfikatora uniwersalnego w słowniku pobranym niezależnie.

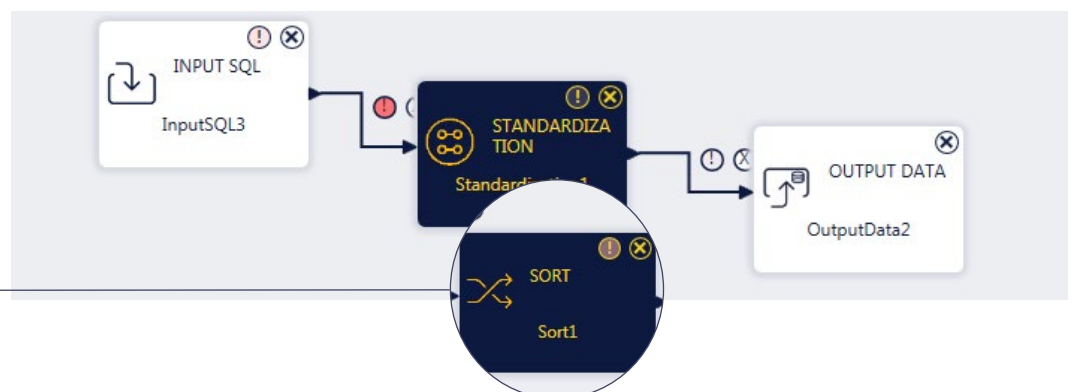

Przykład projektu GRAVITY z użyciem operatora **STANDARIZATION**.

KONFIGURACJA OPERATORA

Item properties

Description
Standardization1

Standardization

Column for standardization

Standardization column

Output temporary object

Output temporary result column

Output temporary standardization column

Konfigurując operator musisz wskazać:

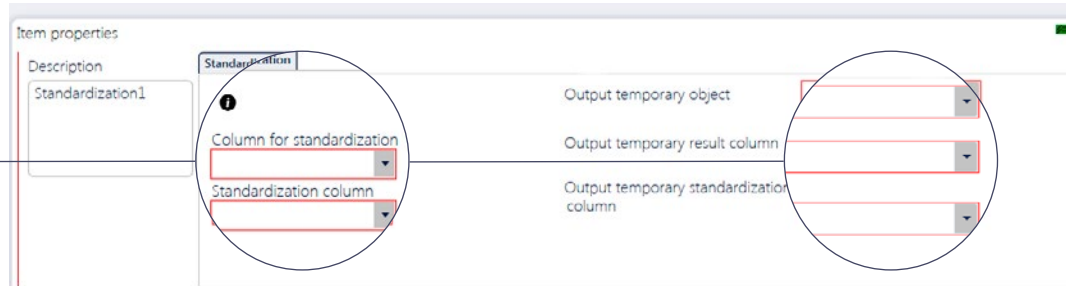

- Kolumnę z magistrali wejściowej, podlegającą standaryzacji (**COLUMN FOR STANDARIZATION**) (ta kolumna będzie przekształcana)
- Kolumnę standaryzującą (**STANDARIZATION COLUMN**) (kolumna zawierająca identyfikator uniwersalny)
- Dane zewnętrzne, na podstawie których dokonamy konwersji (dane są zawarte w operátorze **OUTPUT TEMPORARY** jako wyniku innego strumienia przetwarzania)
- Kolumnę z **OUTPUT TEMPORARY (OUTPUT TEMPORARY STANDARIZATION COLUMN)** (kolumna zawierająca identyfikator uniwersalny; łączenie z danymi strumienia wejściowego magistrali operatora)
- Kolumnę z **OUTPUT TEMPORARY (OUTPUT TEMPORARY RESULT COLUMN)** (kolumna wynikowa)

Standardization

An example of standardization integration of data from different sources.
Standardize contractorId based on common nip:

Column For Standardization = column with value to change [ContractorId].
Standardization Column = column with common value [ContractorNip].
Output Temporary Standardization Column = column in OT with common value [Nip].
Output Temporary Result Column = column in OT with new value column for standardization [Id].

Przykład akcji standaryzacyjnej.

In Data			Output temporary (dictionary with contractors)			Out Data		
Index	ContractorId	ContractorNip	Id	Nip	Name	Index	ContractorId	ContractorNip
1	176	1331976787	10	1331976787	Company10	1	10	1331976787
2	161	6138888995	11	9391929531	Company11	2	161	6138888995
5	763	5653146579	12	5653146579	Company12	5	12	5653146579

8.3.15 STANDARIZATION OUTPUT



Operator STANDARIZATION OUTPUT przeprowadza akcję, która jest szczególnym przypadkiem standaryzacji.

Kontekst

Zwykły operator STANDARIZATION umożliwia zmianę wartości danej, na podstawie identyfikatora uniwersalnego zawartego w jednej z kolumn strumienia wejściowego. Nowa wartość jest wyszukiwana na podstawie identyfikatora uniwersalnego w słowniku pobranym niezależnie.

Definicja STANDARIZATION OUTPUT

Operator STANDARIZATION OUTPUT umożliwia zamianę wartości danej (kolumny), na podstawie słownika tworzonego automatycznie ad hoc przez operator OUTPUT SQL podczas zapisywania strumienia danych w bazie. Istnieje możliwość takiego skonfigurowania OUTPUT SQL, aby niektóre dane (kolumny) zmieniały wartość (tak np. dzieje się z identyfikatorami unikalnymi obiektów uniwersalnych w przypadku, gdy dane pochodzą z wielu źródeł). Zmiany są zapamiętywane w tabeli przekodowań, utworzonej w bazie docelowej przez GRAVITY i dostępne, poprzez operator STANDARIZATION OUTPUT. Innymi słowy, możesz sobie wyobrazić, że jest to standaryzacja, nie na podstawie słownika zewnętrznego OUTPUT TEMPORARY, lecz na podstawie słownika przekodowań tworzonych przez operator OUTPUT SQL.

Przykład projektu GRAVITY z użyciem operatora **STANDARDIZATION OUTPUT**.

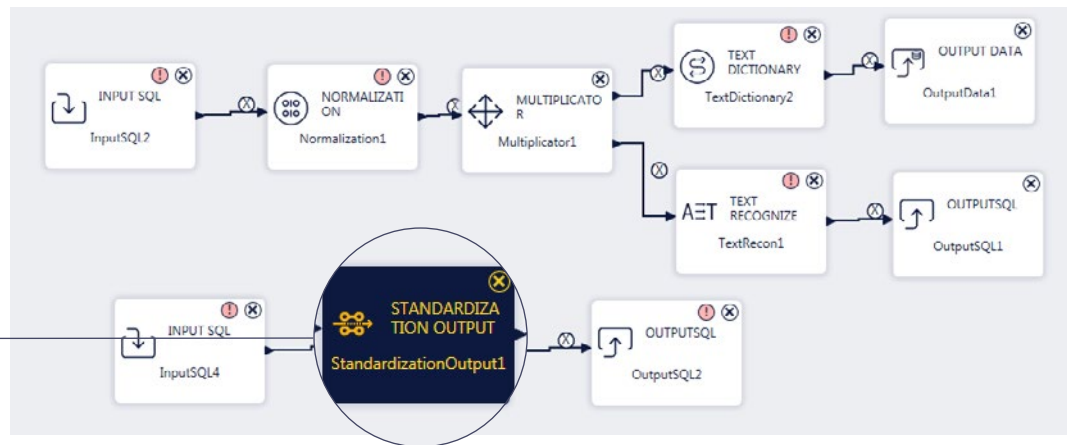

KONFIGURACJA OPERATORA

Item properties

Description: StandardizationOutput1

Output sql object	Output sql pk mapping
Output sql object: OutputsSQL1	
Table name: ap.gm_jednostki	
Action for error: Null	
	Null
	Stop with error

W pierwszym kroku (patrz ilustracja powyżej), musisz wskazać operator **OUTPUT SQL** (w aplikacji GRAVITY może być wiele takich operatorów), który jest odpowiedzialny za tworzenie słownika przekodowań, tabelę docelową, podlegającą standaryzacji podczas akcji w **OUTPUT SQL** (GRAVITY podpowie Tobie tylko te tabele, które biorą udział w akcji wybranego **OUTPUT SQL**) oraz zadeklarować zachowanie GRAVITY w przypadku wykrycia błędu (np. brak pozycji w słowniku przekodowań) podczas standaryzacji. Możesz zdecydować się na akcję zatrzymaj działanie GRAVITY lub idź dalej, a jako wartość danej przetwarzanej podstaw **NULL**.

Output sql object | Output sql pk mapping

Output pk column name	In column
id_kontrahenta	(1) id_kontrahenta

W zakładce **OUTPUT SQL PK** musisz powiązać kolumnę z magistrali wejściowej z identyczną kolumną słownika stworzonego przez operator **OUTPUT SQL**.

8.3.16 STOP



Operator STOP umożliwia zatrzymanie całego procesu przetwarzania danych w przypadku spełnienia zadeklarowanego warunku.

Przykład projektu GRAVITY z użyciem operatora **STOP**.

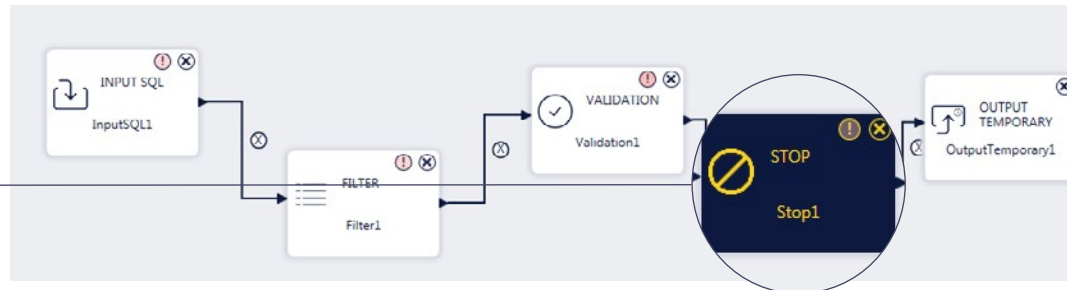

KONFIGURACJA OPERATORA



Deklarując warunek zatrzymania (patrz ilustracja powyżej), masz do dyspozycji słownik funkcji (patrz ilustracja poniżej).

DisplayName	Category	Description
GET_AGGR	methods	Aggregation values of incoming column
GET_OUTTEMP_AGGR	methods	Aggregation values of output temporary column
id_kontrahenta	columns	Value of column 'id_kontrahenta'
skrot nazwy	columns	Value of column 'skrot nazwy'

Dostępne funkcje agregujące:

- **GET_AGGR** ...funkcja sumująca wartość wskazanej kolumny w strumieniu danych
- **GET_OUTTEMP_AGGR** ...funkcja sumująca wartość wskazanej kolumny w zbiorze typu **OUTPUT TEMPORARY**

8.3.17 TEXT DICTIONARY



Operator TEXT DICTIONARY zamienia wartość wybranej kolumny na nową wartość, zgodnie ze stworzonym słownikiem.

Przykład projektu GRAVITY z użyciem operatora **TEXT DICTIONARY**.

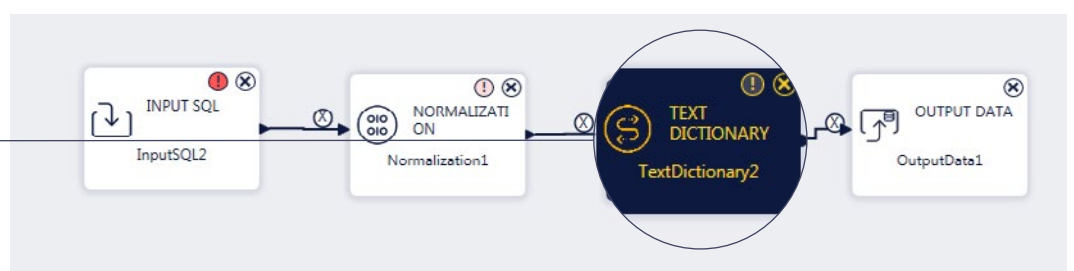

KONFIGURACJA OPERATORA

Słownik przekodowań tworzysz wskazując kolumnę, wartość dotychczasową i nową wartość. Słownik może mieć dowolną liczbę przekodowań.



8.3.18 TEXT RECOGNIZE

Operator TEXT RECOGNIZE przetwarza dane w ten sposób, że porównuje wartość danej do uniwersalnego słownika. W przypadku, gdy nie wykryje danej w słowniku, znajduje wartość zamieszczoną w słowniku, najbardziej prawdopodobną do wartości badanej, a następnie zamienia wartość dotychczasową na wartość słownikową. Słownik uniwersalny może powstać w dwojaki sposób: może zostać wskazany przez użytkownika (jednoznacznie zadeklarowany) lub powstać automatycznie na podstawie badania skali powtórzeń.

Przykład projektu GRAVITY z użyciem operatora TEXT RECOGNIZE.

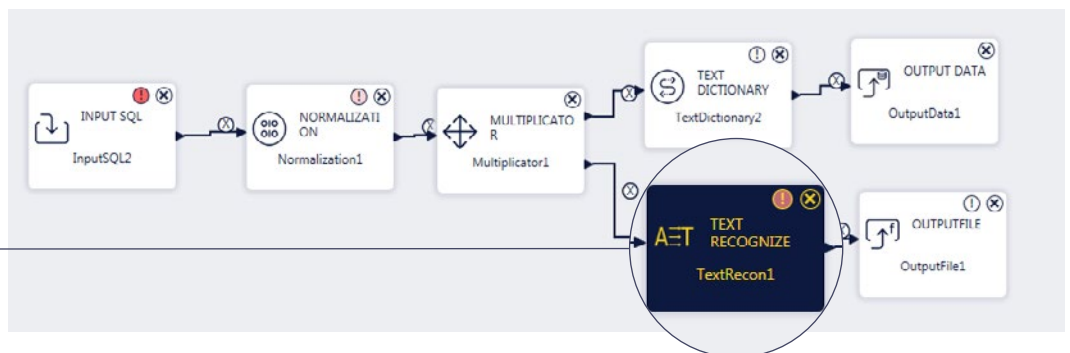

KONFIGURACJA OPERATORA

Podczas konfiguracji, wskazujesz kolumnę podlegającą rozpoznaniu oraz wariant akcji rozpoznania.



Jeżeli wybierzesz wariant rozpoznania na podstawie stałego słownika, musisz dodatkowo wskazać zbiór **OUTPUT TEMPORARY**, który zawiera słownik uniwersalny oraz kolumnę pozostającą w relacji do kolumny badanej podczas akcji.

8.3.19 WIDTH OF BUSBAR



Operator WIDTH OF BUSBAR pozwala na zmianę szerokości magistrali. Magistrala wyjściowa – jej szerokość oraz nazwy kolumn – jest deklarowana podczas konfiguracji, na podstawie kolumn magistrali wejściowej.

Przykład projektu GRAVITY z użyciem operatora **WIDTH OF BUSBAR**.

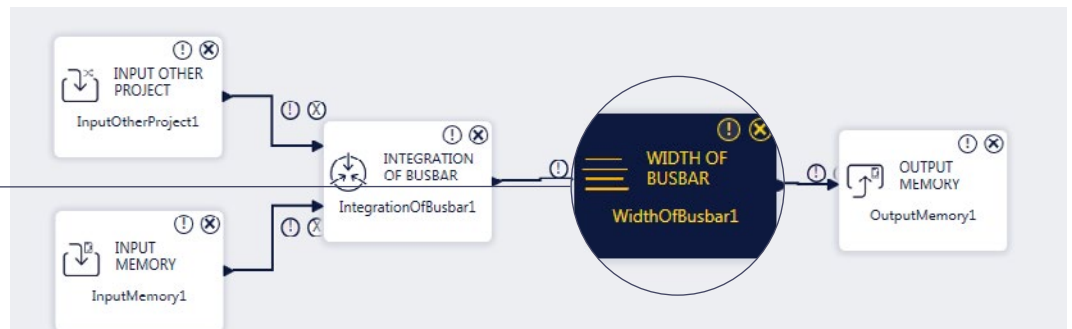

KONFIGURACJA OPERATORA

Konfigurując, będziesz mógł zadeklarować każdy element szerokości magistrali wyjściowej (czyli każdą kolumnę) na podstawie kolumn magistrali wejściowej.



8.3.20 VALIDATION



Operator VALIDATION bada wartości zadeklarowanych danych (kolumn) strumienia znajdującego się na magistrali wejściowej. W przypadku wykrycia wartości nie należących do zadeklarowanych (walidowanych) przedziałów, system wykonuje jedną z akcji: nadaje nową wartość na podstawie limitu (min lub max w zależności od miejsca przekroczenia), wartość constans (zadeklarowaną) lub usuwa rekord ze strumienia danych.

Przykład projektu GRAVITY z użyciem operatora **VALIDATION**.

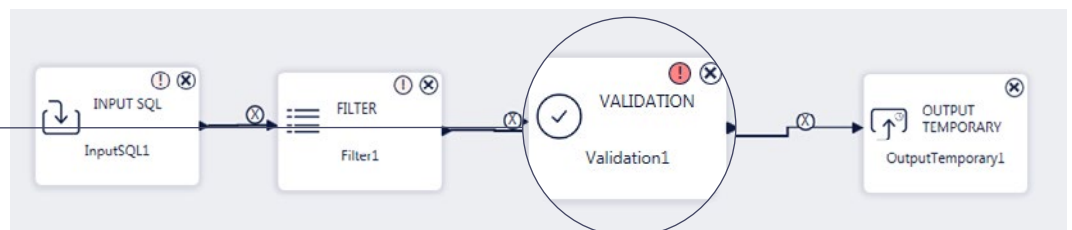

KONFIGURACJA OPERATORA

Podczas konfiguracji, wskazujesz kolumnę podlegającą rozpoznaniu oraz wariant akcji rozpoznania.

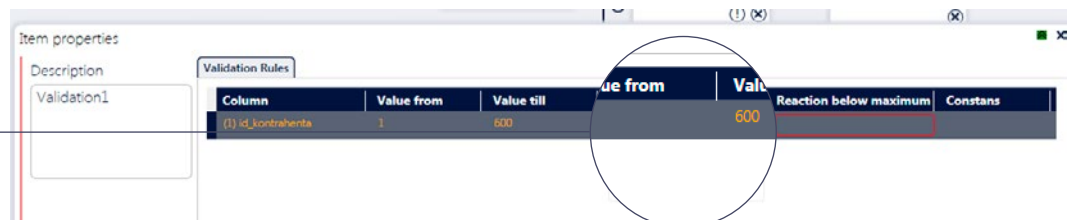

Musisz wskazać kolumnę magistrali wejściowej (patrz ilustracja powyżej), która podlega walidacji, przedział wartości, który jest prawidłowy oraz rodzaj akcji w przypadku przekroczenia przedziałów. Możesz zadeklarować niezależne akcje dla przypadku przekroczenia minimum oraz maksimum. Możesz zdecydować się na następujące akcje:

Nadać nową wartość równą minimum (jeżeli wartość jest poniżej minimum)

- Nadać nową wartość równą maksimum (jeżeli wartość jest powyżej maksimum)
- Nadać wartość constans jeżeli wartość jest poza przedziałem walidacji
- Filtrować rekord jeżeli wartość jest poza przedziałem walidacji

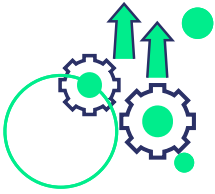

8.4 OPERATORY PRZETWARZANIA ZEWNĘTRZNEGO

8.4.1 CALL EXE



Operator CALL EXE umożliwia wywołanie zewnętrznego programu EXE, dla każdego rekordu znajdującego się na magistrali wejściowej do operatora. Możliwe wywołanie programu zewnętrznego z parametrami znajdującymi się na magistrali danych.

Przykład projektu GRAVITY z użyciem operatora CALL EXE.

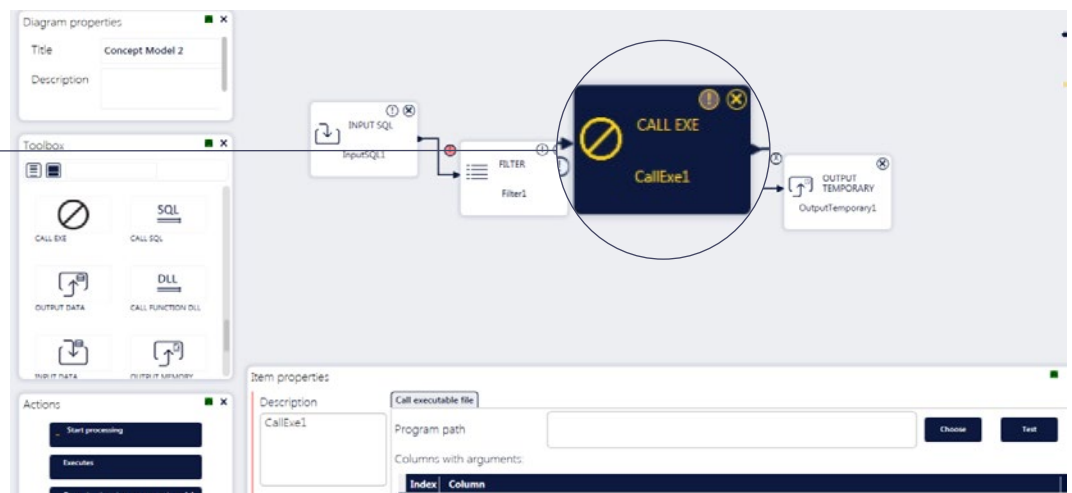

USTAWIENIE PARAMETRU: PROGRAM PATH

W opcji ustawiasz ścieżkę dostępu do programu zewnętrznego.



USTAWIENIE ARGUMENTU WYWOŁANIA PROGRAMU ZEWNĘTRZNEGO

W opcji, ustawiasz potencjalne argumenty wywołania programu zewnętrznego. Jako parametr, wskazujemy kolumnę magistrali na wejściu do operatora.



8.4.2 CALL FUNCTION DLL



Operator CALL FUNCTION DLL umożliwia wywołanie zewnętrznej funkcji umieszczonej w bibliotece DLL, dla każdego rekordu znajdującego się na magistrali wejściowej do operatora. Możliwe wywołanie funkcji zewnętrznej z parametrami znajdującymi się na magistrali danych.

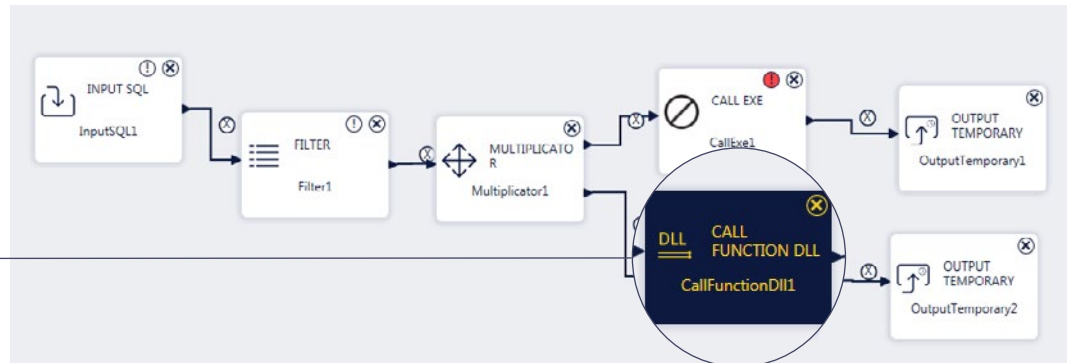

Przykład projektu GRAVITY z użyciem operatora **CALL DLL**.

USTAWIENIE PARAMETRU: PROGRAM PATH



W opcji, ustawiasz ścieżkę dostępu do funkcji zewnętrznej oraz deklarujesz nazwę funkcji.

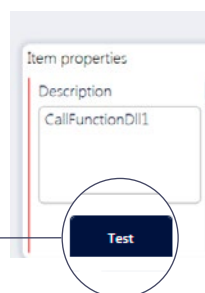

W opcji powyżej, masz możliwość przetestowania wywołania zadeklarowanej funkcji zewnętrznej.

WSKAZANIE MIEJSCA W MAGISTRALI JAKO NOŚNIKA REZULTATU

W opcji wskazujesz, która kolumna magistrali będzie nośnikiem rezultatu działania funkcji zewnętrznej.

Aby właściwie użyć funkcji zewnętrznej, musisz znać typ danych zwracanych przez funkcję zewnętrzną. Edytując pole, automatycznie podpowie się słownik z wariantami dostępnych typów danych.

USTAWIENIE ARGUMENTU WYWOŁANIA FUNKCJI ZEWNĘTRZNEJ

W opcji, ustawiasz potencjalne argumenty wywołania funkcji zewnętrznej. Jako parametr wskazujemy kolumnę magistrali na wejściu do operatora.

8.4.3 CALL SQL



Operator CALL SQL wykonuje akcję SQL na zadeklarowanej bazie SQL z wykorzystaniem danych znajdujących się na magistrali wejściowej.

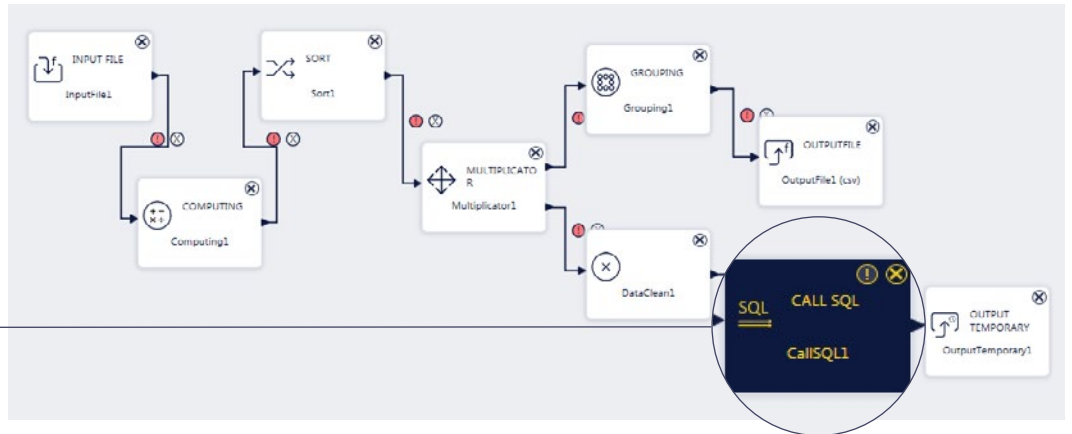

Przykład projektu GRAVITY z użyciem operatora **CALL SQL**.

KONFIGURACJA OPERATORA

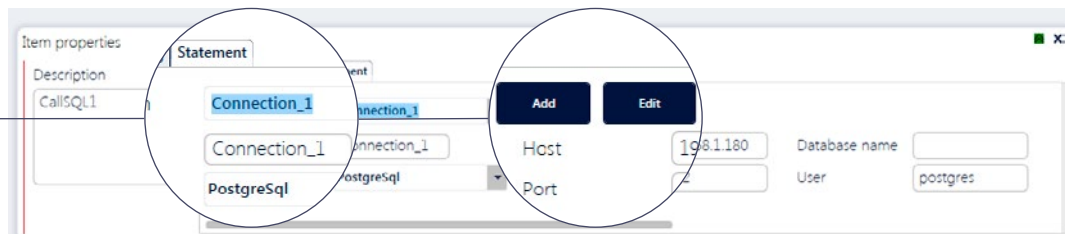

Podłączenie możesz wskazać ze słownika, jeżeli wcześniej definiowałeś takie podłączenia, lub zdefiniować nowe (opcje **ADD** lub **EDIT**).

Operator służy do wykonania kodu **SQL** w bazie danych, a zatem przede wszystkim musisz wskazać podłączenie do wybranej bazy.

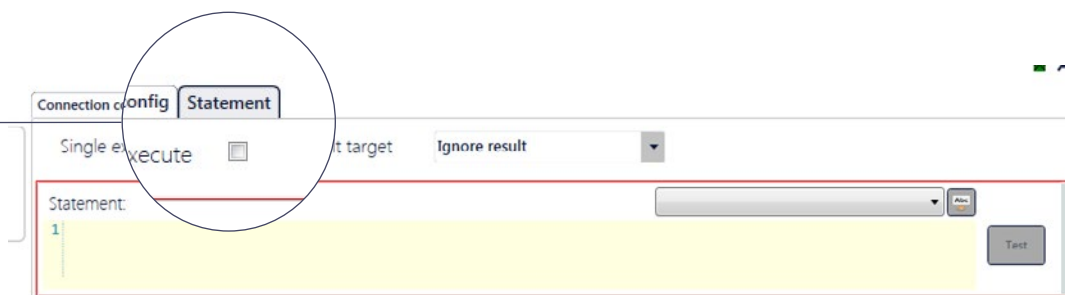

Możesz dokonać wyboru bez kłopotliwej edycji

W zakładce **STATEMENT** możesz edytować wyrażenie **SQL**. Dostęp do parametrów (w tym wszystkich kolumn magistrali wejściowej) zapewnia słownik.

Całe wyrażenie można przetestować wybierając opcję **TEST**.

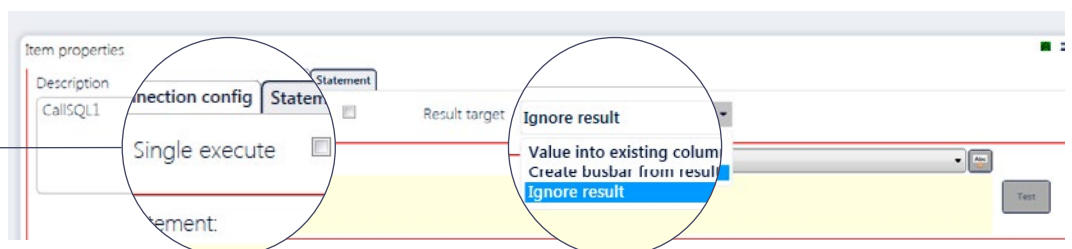

Możesz jednak zdecydować się na wariant jednokrotnego wywołania: należy wówczas zaznaczyć opcję **SINGLE EXECUTE**.

Masz dwa warianty wykorzystania operatora. Wariant pierwszego wyboru, to wariant wywoływania kodu **SQL** dla każdego rekordu, znajdującego się w strumieniu danych na magistrali wejściowej.

Kod **SQL** może zwracać wynik, który jest przetworzony w różny sposób, w zależności od nastawy **RESULT TARGET** (patrz ilustracja powyżej):

- **IGNORE RESULT**.....rezultat kodu **SQL** nie ma żadnego wpływu; na wyjściu magistrali pojawi się strumień danych identyczny jak na magistrali wejściowej;
- **VALUE INTO EXISTING COLUMN**.....rezultat kodu **SQL** będzie umieszczony we wskazanej kolumnie magistrali wyjściowej (pozostałe dane magistrali wejściowej zachowują swoje wartości);
- **CREATE BUSBAR FROM RESULT**.....magistrala wyjściowa jest zgodna z wynikiem wygenerowanym przez kod **SQL** (ma zastosowanie dla **SINGLE EXECUTE**);

8.4.4 CALL WEB SERVICE



Operator **CALL WEB SERVICE** wywołuje zewnętrzną funkcję **WEB SERVICE**. W takim wypadku wywoływana zewnętrzna funkcja **WEB SERVICE** pełni zadanie zewnętrznego operatora i danych wejściowych do operatora **CALL WEB SERVICE**. Konfigurując operator deklarujesz strukturę protokołu **JSON** zasilającego zewnętrzną funkcję **WEB SERVICE** (deklaracja jest oczywiście w pełni zautomatyzowana: deklarujesz na podstawie pliku wzorcowego **JSON** i sygnału magistrali wejściowej). Ponadto konfigurujesz strukturę strumienia danych rezultatu przetwarzania, przy założeniu, że jest to protokół **JSON**. Deklaracja jest automatyczna, na podstawie pliku wzorcowego oraz sygnału magistrali wyjściowej. **GRAVITY** obsługuje serwery **WEB SERVICE** z protokołem **REST**.